



PORTA GANTRY 11000™

➤ Guía de ensamblaje y funcionamiento

> Contenido

Funcionamiento correcto 4

Uso previsto
Inspección antes del funcionamiento inicial
Inspección antes de comenzar el trabajo
Capacidad máxima
Rango de temperatura
Notas para el funcionamiento correcto
Advertencia
Desplazamiento de la carga
Desplazamiento bajo carga
Protección de caídas
Notas adicionales para el funcionamiento correcto
Advertencia
IRATA

Inspección y mantenimiento 8

Inspecciones regulares
Mantenimiento y reparación
Almacenamiento y transporte

ATEX 9

ATEX
Clasificación [zona 2]
Formación de chispas
Electricidad estática
Inspección, mantenimiento y reparación

Notas 11

Instrucciones de ensamblaje 12

Variantes y opciones 21

Dimensiones 26

Calidad y seguridad 28

Regulaciones
Acreditaciones
Conformité Européenne [CE]
Pruebas
Idioma
DPI del producto

Etiquetado de productos 30

Registro de inspección 31

Ligero. Portátil. **Seguro.**

Lea atentamente las siguientes instrucciones y notas de orientación antes de utilizar o manejar el sistema.

Contienen información importante sobre cómo manejar y utilizar el sistema de manera segura y eficiente, evitando el peligro, reduciendo los costos de reparación y el tiempo de inactividad, y aumentando la fiabilidad y la vida útil del sistema.

Se refieren a los siguientes aspectos:

- ▶ Funcionamiento, incluida la preparación, la solución de problemas durante el funcionamiento y la limpieza
- ▶ Mantenimiento, inspección y reparación
- ▶ Transporte

Es responsabilidad del usuario final adherirse a las normas y legislación de salud y seguridad y prevención de accidentes vigentes en sus respectivos países y en cualquier región en la que se utilice el sistema. También es necesario contar con un plan de rescate en caso de una emergencia que pudiera ocurrir durante el trabajo. Este documento debería formar parte de la evaluación de riesgos y declaración de método que se requiere para cada levantamiento.

➤ Funcionamiento correcto

Uso previsto

Este producto está destinado a utilizarse para el levantamiento de materiales, el levantamiento de personal o para proporcionar un anclaje de seguridad para la prevención de caídas.

Recomendamos que el producto se utilice para levantar materiales o personal y, siempre que sea posible, no se utilice para ambos al mismo tiempo.

Se espera que todos los usuarios de este producto tengan las capacidades médicas y físicas necesarias, estén plenamente capacitados y sean competentes en su ensamblaje y uso seguros.

Inspección antes del funcionamiento inicial

Cada producto debe ser inspeccionado antes de su funcionamiento inicial por una persona competente para garantizar que la estructura es segura y que no ha sido dañada por un ensamblaje, transporte o almacenamiento incorrectos.

Inspección antes de comenzar el trabajo

Antes de comenzar el trabajo, se debe verificar el ensamblaje del producto y todos los componentes que soportan la carga para detectar defectos visuales. Esto incluye la comprobación de la integridad de todos los perfiles para detectar abolladuras, y asegurar que no haya desgaste o alargamiento en los agujeros de los pernos y de que el carro se desplace libremente a lo largo del brazo pescante.

Capacidad máxima

Levantamiento de materiales: Este producto está diseñado para levantar y bajar cargas hasta su capacidad nominal. No exceda la capacidad indicada en el producto.

Levantamiento de personal: Al levantar personas, el límite de carga total se reduce a la mitad para proporcionar un mayor factor de seguridad. También hay que tener en cuenta la capacidad máxima permitida por el cabestrante/accesorio de personal utilizado junto con la grúa pórtico.

Rango de temperatura

Este producto puede funcionar en temperaturas ambiente secas entre -4°F y 131°F (-20° y +55°C). Consulte a su proveedor en caso de condiciones de trabajo extremas. Si se usan en condiciones de humedad y bajo cero, las características de los dispositivos de protección de caídas pueden cambiar.

Notas para el funcionamiento correcto

- Recomendamos el uso de dispositivos de detección de carga o de protección contra sobrecargas en todos los dispositivos de levantamiento.
- La evaluación de riesgos y la declaración de métodos deben tener en cuenta los factores que puedan suponer una carga adicional para el producto durante las operaciones de levantamiento.
- Para todas las aplicaciones deben utilizarse cabrestantes y placas de conexión adecuadas y con la clasificación apropiada.
- Tenga cuidado al transportar y almacenar el producto para evitar daños.
- Realice el ensamblaje solo según las instrucciones (asegúrese de que todos los pernos estén presentes y ajustados correctamente según las instrucciones).
- Recomendamos utilizar guantes de protección cuando se utiliza el equipo.
- El producto debe instalarse a una distancia segura del área de peligro o del dispositivo de levantamiento, antes de colocar la estructura en su lugar.
- El brazo pescante debe estar en posición horizontal antes de cualquier levantamiento y los marcos en A verticales y paralelos entre sí.
- No utilice el producto si el carro no se desplaza libremente a lo largo del brazo pescante (para ciertas aplicaciones, como cuando el producto se utiliza como punto de sujeción, los carros pueden bloquearse en su posición).

- Acople el polipasto al punto de levantamiento en el carro solamente, asegurándose de que esté sujeto de manera que no exponga al usuario a peligro por el polipasto, la cadena o la carga.
- No permita que la carga se balancee.
- Durante el levantamiento, mantenga la carga baja hasta el suelo.
- Solo levante y baje las cargas cuando los frenos de las ruedas orientables están aplicados.
- Para asegurar la estabilidad de la estructura, la distancia de funcionamiento del brazo pescante (C) debe ser igual o mayor que la distancia entre las ruedas del marco en A (G).
- El terreno o la estructura de apoyo donde se vaya a utilizar la grúa pórtico debe ser estable y capaz de soportar la carga máxima prevista que se va a aplicar durante su uso.
- Para evitar tirones laterales, la bajada y el levantamiento solo deben realizarse cuando la cadena de carga forma una línea recta y vertical entre el punto de sujeción de la carga y el del levantamiento en el carro (véase la figura A)



Advertencia

- El equipo no debe utilizarse fuera de sus limitaciones, o para cualquier otro propósito que no sea aquel para el que está destinado.
- Al levantar el cabrestante, use solo un cabrestante con cada polea y asegúrese de que nunca se crucen entre sí.
- No levante ni transporte cargas mientras el personal permanezca en la zona de peligro.
- No permita que el personal pase por debajo de una carga suspendida.
- Nunca deje una carga suspendida desatendida.
- No se recomienda mezclar el uso de la grúa pórtico con el levantamiento de personal y materiales simultáneamente.
- No empiece a mover la carga a lo largo del brazo pescante hasta que haya comprobado que se ha acoplado correctamente.
- Cuando mueva un carro cargado a lo largo del brazo pescante, desplace la carga de manera constante y controlada y evite movimientos bruscos.
- No permita que la carga golpee el marco del producto.
- Sea consciente de los peligros al configurar/plegar, como atraparse los dedos en las piezas giratorias.

- Sea consciente de las condiciones climáticas adversas, como vientos fuertes o racheados que podrían imponer cargas horizontales adicionales y afectar a la estabilidad de la estructura. No lo utilice si el clima afecta el levantamiento y desmonte la grúa pórtico o sujétela a una estructura rígida para asegurarse de que no pueda volcarse.

Desplazamiento de la carga

Este producto puede utilizarse para desplazar cargas a lo largo del brazo pescante, siempre respetando las limitaciones o consideraciones indicadas a continuación:

- Utilice solamente carros REID adecuados.
- Al mover un carro cargado a lo largo del brazo pescante, desplace la carga de manera constante y controlada y evite movimientos bruscos.
- En función de la sección del brazo pescante (A, B o D), el brazo pescante se desviará al estar cargado. Los brazos pescantes de sección A se desviarán más que los brazos pescantes de sección D, y los brazos pescantes más largos se desviarán más que los brazos pescantes más cortos. (Consulte nuestras tablas de desvío de brazos pescantes para más información). El desplazamiento de cargas a lo largo de brazos pescantes desviados aumentará de forma considerable el esfuerzo necesario y también el riesgo de realizar este trabajo.

► Funcionamiento correcto

- El diseño estructural de una grúa pórtico portátil permite un grado de libertad horizontal en los nodos superiores a la hora de desplazar la carga a lo largo del brazo pescante utilizando solo un esfuerzo manual, lo que puede provocar que el sistema oscile y esto, a su vez, puede conducir al derrumbamiento de la grúa pórtico. Si la carga no se mueve con un esfuerzo mínimo, no trate de aplicar más fuerza a la carga.
- Si la grúa pórtico se utiliza a su altura máxima, la proporción de delgadez vertical aumenta, lo que significa que el sistema podría ser más susceptible a oscilaciones al desplazar la carga a lo largo del brazo pescante y, por lo tanto, existiría un riesgo mayor de pandeo de las secciones. Si la carga no se mueve con un esfuerzo mínimo, no trate de aplicar más fuerza a la carga.
- Con el fin de reducir el riesgo de derrumbamiento de la grúa pórtico, REID recomienda que el usuario aumente la capacidad de la grúa pórtico o reduzca la carga de trabajo de la grúa pórtico al 50% de su WLL (límite de carga de trabajo) a la hora de desplazar cargas a lo largo del brazo pescante. Esto es un requisito obligatorio durante una elevación. Como alternativa, también se puede aumentar la sección del brazo pescante para reducir la desviación.



El sistema no es apto para aplicaciones de protección de caídas.



El sistema es apto para aplicaciones de protección de caídas. Especifique el número de usuarios. Peso máximo: 150 kg.

- En caso de que un brazo pescante se vaya a desviar durante una elevación como consecuencia de unas cargas más pesadas en relación con la sección del brazo pescante, la distancia de funcionamiento del brazo pescante y la capacidad de la grúa pórtico, REID recomienda el uso de ayuda mecánica para mover la carga de forma segura y estable. Esto puede pasar por utilizar bien nuestro carro de engranaje, con el que el desvío más probable es un desvío mínimo, o bien nuestro sistema de control de cuerdas, con el que el desvío más probable es mayor. El sistema de control de cuerdas resulta especialmente adecuado para brazos pescantes más largos o para grúas pórtico que se utilizan a su altura de elevación máxima.

El sistema de control de cuerdas permite al operario controlar el movimiento del carro desde un lugar seguro junto a la grúa pórtico. Este sistema incluye un cabestrante y una serie de poleas que introducen una ventaja mecánica y reducen el esfuerzo durante el funcionamiento.

Cargas máximas que pueden desplazarse con seguridad utilizando carros normales y sin ayuda mecánica (siempre respetando el resto de condiciones tenidas en cuenta en un análisis de riesgo/peligro).

- Brazos pescantes de sección A hasta los 15' = < 1100lb o un 50% de la capacidad de la grúa pórtico, la que sea inferior de las dos.

- Brazos pescantes de sección B hasta los 18' = < 1100lb o un 50% de la capacidad de la grúa pórtico, la que sea inferior de las dos.
- Brazos pescantes de sección D hasta los 18' = < 2200lb o un 50% de la capacidad de la grúa pórtico, la que sea inferior de las dos.
- Brazos pescantes de sección D hasta los 27' = < 1100lb o un 50% de la capacidad de la grúa pórtico, la que sea inferior de las dos.

Las cargas que superen estos límites deberán desplazarse utilizando la ayuda mecánica más adecuada para cada caso.

Desplazamiento bajo carga

Al desplazar la grúa pórtico bajo carga, se deben observar las siguientes instrucciones:

- Este producto solo puede desplazarse en la dirección perpendicular al brazo pescante.
- Se deben utilizar bloqueos direccionales en las ruedas (solo perpendiculares al brazo pescante).
- El usuario final DEBE asegurarse de que se conozca el centro de gravedad de la carga y que los puntos de levantamiento están de tal manera que la carga se distribuya IGUALMENTE, de modo que la carga genere un tirón vertical hacia el brazo pescante.
- No se permite que la carga se balancee.

- El piso debe ser liso, plano, libre de grietas o escalones y las condiciones climáticas deben ser seguras para el funcionamiento (es decir, no cuando haya heladas, hielo o nieve).
- Se requiere que una persona competente complete una evaluación de riesgos y una declaración de método antes de desplazar la grúa pórtico bajo carga.

El movimiento de estos productos debe ser controlado a una velocidad lenta, no se permiten movimientos bruscos ni velocidades altas.

Protección de caídas

Protección de caídas: Este producto está probado y cumple con los requisitos de la norma ANSI Z359.18 tipo D para la protección de caídas para usuarios individuales o múltiples, dependiendo de la configuración. El producto puede utilizarse como parte de un sistema de protección de caídas personal que cumpla los requisitos de la norma ANSI Z359.18, OSHA 1910 subparte l y 1926 subparte m. Cuando se utilice para protección de caídas, el operador debe utilizar un arnés corporal y un amortiguador que cumpla con las normas y reglamentos nacionales pertinentes y que limite la fuerza máxima permitida (f.m.p.) a 8 kn.

Solo una persona debe estar sujeta a cada carro de acuerdo con el límite de carga de trabajo (WLL, por sus siglas en inglés) notificado. Cada levantamiento debe ser planificado apropiadamente, y todos los pesos deben ser claramente conocidos junto con el WLL y las restricciones de todos los componentes del sistema de protección de caídas personal.

Las capacidades indicadas en el cuadro que figura a continuación se aplican únicamente a los productos de la gama estándar. Si no está seguro de su producto, consulte las etiquetas de serie, la información rellena en la página 31 o póngase en contacto con su proveedor. Existen versiones del producto adaptadas a las necesidades específicas de levantamiento. Estas versiones están designadas con una "c" al final del número de producto en la etiqueta de serie adherida a cada marco en A y brazo pesante.

Para grúas pórtico personalizadas, póngase en contacto con su proveedor para obtener la calificación y las capacidades adecuadas.

Este producto tiene diferentes calificaciones dependiendo de la aplicación como se detalla en el cuadro siguiente:

| Aplicación | Capacidad |
|--|------------|
| Materiales [libras] | 11000 |
| Protección de caídas* | 3 personas |
| Máxima capacidad de levantamiento de personal combinado [libras] | 5500 |

*Solo aplicable a este producto que se utiliza de acuerdo con la norma ANSI Z359.18. El sistema puede apoyar a más usuarios en protección de caídas si se utiliza de acuerdo con la OSHA 1910 Subparte l o 1926 Subparte M. Por favor, póngase en contacto con REID Lifting para obtener más detalles.

Notas adicionales para el funcionamiento correcto

- Asegúrese de que se utilicen cabrestantes y placas de conexión adecuadas y con la calificación apropiada para todas las aplicaciones.
- Acople el dispositivo de protección de caídas solo al el punto de levantamiento del carro.
- Nunca se aleje de la estructura mientras esté conectado al equipo (ya sea mediante un cabrestante o un bloque de protección de caídas)
- Utilice el producto solo para aplicaciones de protección de caídas cuando los frenos de las ruedas estén aplicados.
- Al utilizar la grúa pórtico como anclaje de protección de caídas, asegúrese de que haya un espacio adecuado de caída cuando trabaje en altura (véase la figura B).

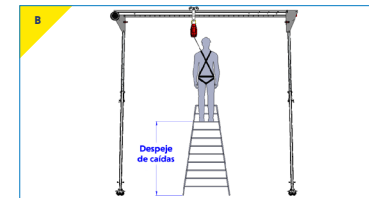

➤ Inspección y mantenimiento

- Considere siempre los efectos potenciales de bordes afilados, reactivos químicos, conductividad eléctrica, corte, abrasión, exposición climática sobre las cuerdas de salvamento de protección de caídas y el efecto de las fuerzas de compensación como resultado de caídas de péndulo.
- Cuando se utilice para la protección de caídas, el usuario debe permanecer dentro del espacio ocupado por este producto.
- Cuando lo exija la reglamentación, cada instalación debe ser aprobada por una persona calificada.

Advertencia

- Cuando se usa como protección de caídas, solo se debe usar una cuerda de salvamento con cada carro/polea y asegurarse de que nunca se crucen entre sí.
- Si más de una persona está sujeta a la grúa pórtico, asegúrese de que los procedimientos de trabajo impiden que las cuerdas de salvamento individuales se crucen y enreden.
- Cuando utilice la grúa pórtico junto con productos de protección de caídas de otros fabricantes, asegúrese de haber leído las instrucciones de uso de dichos productos para garantizar su idoneidad y cualquier restricción de uso.
- No se recomienda mezclar el uso de la grúa pórtico con el levantamiento de personal y materiales simultáneamente.
- Es esencial para la seguridad que el producto sea retirado de su uso inmediatamente y que no se vuelva a utilizar hasta que una persona competente confirme por escrito,
 - 1) cualquier duda que surja sobre su condición de uso seguro o;
 - 2) que se ha usado para detener una caída.

IRATA

Este producto es adecuado para el acceso por cuerda y ha sido probado a 15 kn (en libras) de carga estática según los requisitos de prueba del código internacional de prácticas (ICOP) de la IRATA.

La información que figura a continuación se basa en las recomendaciones de REID Lifting y no exime al usuario de la responsabilidad de cumplir las regulaciones y normas pertinentes que son válidas en los respectivos países y regiones donde se utiliza el producto.

Inspecciones regulares

Para garantizar que el marco del producto permanezca en condiciones de funcionamiento seguro debe ser inspeccionado regularmente por una persona competente. Recomendamos que se realicen inspecciones cada 6 meses para el levantamiento de personal y cada 12 meses para el levantamiento de materiales solamente, a menos que las condiciones de trabajo o un perfil de uso adversos dicten períodos más cortos. Los componentes del marco del producto deben ser revisados para detectar daños, desgaste, corrosión u otras irregularidades. Puede ser necesario desmontar el marco del producto para hacerlo. Se debe prestar especial atención a la comprobación de los perfiles para detectar abolladuras, asegurarse de que no hay desgaste o elongación en los agujeros de los pernos y asegurar que el carro se mueve libremente a lo largo del brazo pescante.

Las reparaciones necesarias solo deben ser realizadas en un taller especializado autorizado y con piezas de repuesto originales. Se recomienda que una vez inspeccionado o reparado, el dispositivo se marque con la fecha de la próxima inspección.

Las inspecciones son instigadas por el usuario. Si se requiere información detallada sobre los criterios de inspección y prueba, por favor consulte el departamento técnico de su proveedor. El registro de inspección del equipo se incluye en la página 31.

Si el producto se utiliza en atmósferas explosivas, consulte la sección adicional titulada ATEX.

Mantenimiento y reparación

Para garantizar un funcionamiento correcto, se deben cumplir las condiciones de inspección y mantenimiento. Si encuentra algún defecto, deje de usar el producto inmediatamente. No se deben hacer alteraciones o adiciones al equipo sin el consentimiento escrito del fabricante. Cualquier reparación debe realizarse de acuerdo con los procedimientos del fabricante.

Se recomienda mantener el equipo en condiciones limpias y secas. Se sugiere limpiarlo con una esponja o un paño con agua tibia y jabón (usando líquido diluido para lavar la ropa), enjuagarlo y dejarlo que seque.

El producto se debe ensamblar utilizando fijaciones métricas del mismo tipo y calidad que las suministradas por el fabricante del equipo original. En el caso de que no se disponga de fijaciones métricas, se pueden utilizar como alternativa los pernos UNC equivalentes. Por favor, consulte los archivos técnicos o póngase en contacto con el fabricante para obtener más información.

Almacenamiento y transporte

Al transportar los componentes, tome nota de todas las consideraciones de manejo manual.

No arroje el producto al suelo ni apile ningún artículo sobre el mismo.

Colóquelo siempre con cuidado y seguridad en el suelo para no dañar el equipo.

ATEX

Este producto ha sido diseñado para su uso en atmósferas explosivas de acuerdo con los siguientes requisitos e información. Cualquier uso que difiera o supere esto se considera incorrecto y REID Lifting Ltd no aceptará ninguna responsabilidad por los daños que resulten de una aplicación falsa. El riesgo es exclusivo del usuario. Si el producto se ha personalizado de alguna manera, puede que no cumpla con las normas y ya no sea adecuado para su uso en atmósferas explosivas. Si este es el caso, el producto no tendrá ninguna de las marcas a continuación. En caso de duda, póngase en contacto con su representante de REID.

Clasificación [zona 2]

Como estándar, el producto cumple los requisitos de los equipos de la categoría 3 para su uso en atmósferas explosivas de la zona 2, proporcionando un nivel normal de protección cuando es improbable que se produzcan mezclas de aire y gases, vapores o nieblas o por aire y polvos o, si se producen, es probable que solo lo hagan con poca frecuencia y durante un breve período de tiempo.

El producto tendrá la siguiente identificación en la etiqueta de serie:

Como estándar para entornos de zona 2:

⊕ II 3 GD
 Ex h IIC T6 Gc
 Ex h IIIC T85°C Dc
 Tamb -20°C to +55°C

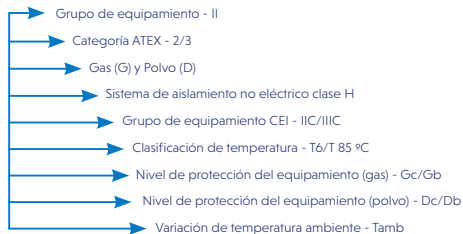

Formación de chispas

Existe un mayor peligro de ignición cuando ciertos emparejamientos de materiales chocan, a saber, acero no resistente a la corrosión o hierro fundido contra aluminio, magnesio o aleaciones pertinentes. Esto se aplica especialmente en el caso de óxido u óxido de superficie. Por lo tanto, al ensamblar el producto e insertar los componentes de sujeción, estos deben estar libres de óxido y desechos de cualquier tipo. Como se indicó anteriormente, se debe tener cuidado para garantizar que la grúa pórtico se maneje de manera adecuada, que nunca se derribe y que se coloque con cuidado en el suelo.

- Para las aplicaciones de la zona 2, la altura del producto no debe ajustarse mediante el mecanismo de trinquete y/o rueda dentada dentro de esas zonas.
- REID recomienda el uso de herramientas resistentes a la corrosión al ensamblar el producto para evitar la posibilidad de que se produzcan chispas.

Electricidad estática

Para las aplicaciones de la zona 2, existe el riesgo potencial de que la acumulación de electricidad estática provoque una chispa de incentivo. Aunque el riesgo de tal ignición es improbable, el producto debe conectarse a tierra durante el ensamblaje y el uso. Esto puede lograrse conectando un cable de tierra a un lugar conveniente en las partes metálicas tanto del producto como del carro.

Inspección, mantenimiento y reparación

Se debe prestar especial atención a los depósitos de polvo en la estructura, sobre todo en las zonas en que los perfiles entran en contacto, y se debe limpiar y tener cuidado de no aplicar materiales que puedan crear cargas electrostáticas. Además, los rodamientos de los rodillos y ruedas del carro deben ser revisados para asegurar que giran libremente.

La estructura está construida predominantemente de aluminio que no se oxida. Sin embargo, hay componentes de acero que se utilizan en todas partes. Estos son: sujetadores, ruedas, eslabón maestro, rodillos de carro, producto de engranaje de ajuste de altura del marco en A (si está instalado) y el trinquete de ajuste de altura (si está instalado).

Cuando haya indicios de depósitos de óxido en la estructura de aluminio, debe limpiarse como arriba y, cuando haya indicios de óxido en un componente de acero, ese componente debe retirarse del uso y la estructura no debe utilizarse hasta que se instale un sustituto.

Si se utiliza el producto en atmósferas explosivas, además de la información de inspección y mantenimiento regular mencionada anteriormente, deben seguirse estas instrucciones adicionales:

- Las inspecciones deben ser instigadas por el usuario antes de cada uso si se utiliza en una atmósfera potencialmente explosiva.
- Las inspecciones y el mantenimiento deben realizarse a una distancia segura de una atmósfera explosiva.

➤ Instrucciones de ensamblaje

La PORTA GANTRY y sus componentes se describen en la siguiente imagen.

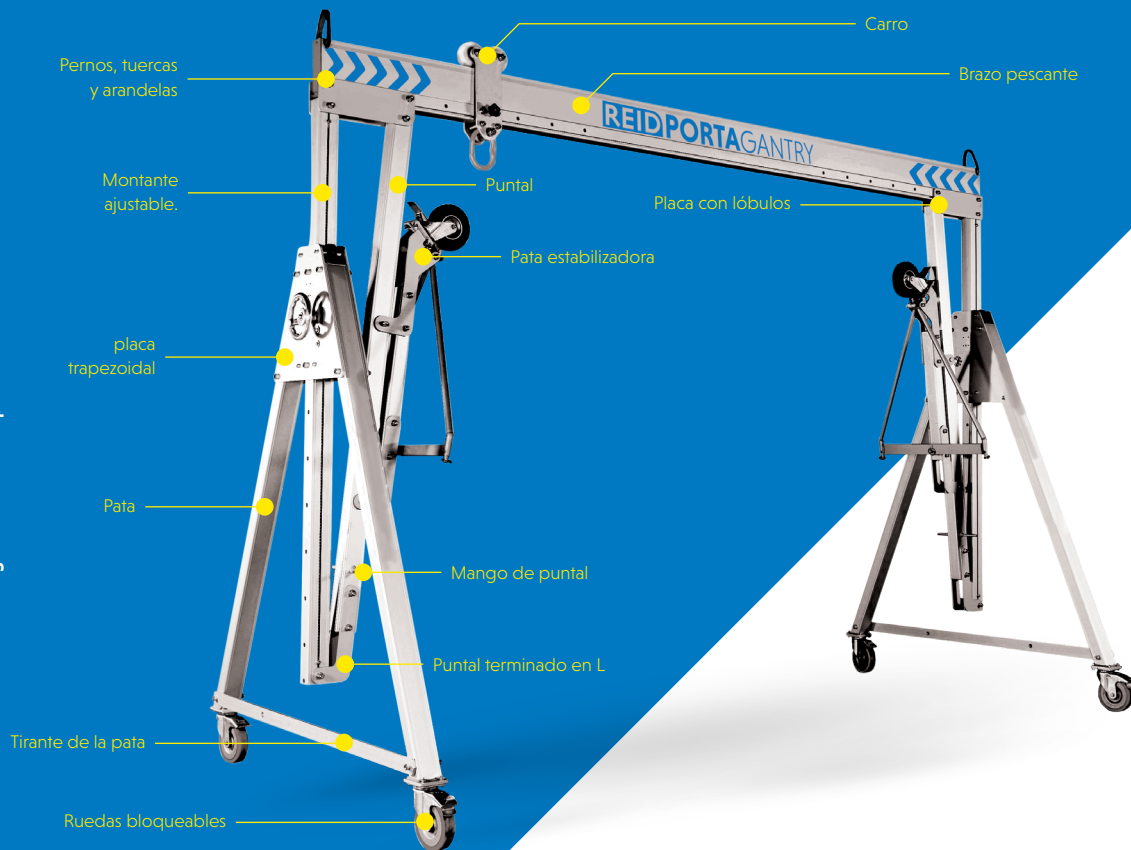

Se debe usar un equipo de protección personal adecuado:
➤ Guantes ➤ Calzado de seguridad ➤ Casco protector

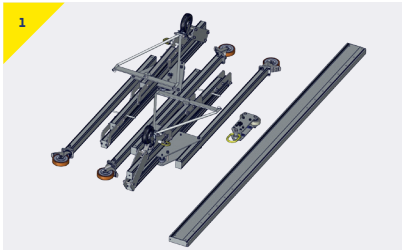

El sistema PORTA GANTRY se entrega embalado en una paleta y debe incluir:

- > 2 Marcos en A
- > 1 Carro
- > (Patas estabilizadoras - opción)
- > Brazo pescante (a veces se envía por separado)



Juego de herramientas de grúa pórtico (suministrado como opción):

- > Mango de trinquete de 1/2" cuadrada
- > Llave de vaso de 24 mm
- > Llave combinada de 24 mm
- > Llave Allen serie larga de 14 mm
- > Llave hexagonal de 14 mm

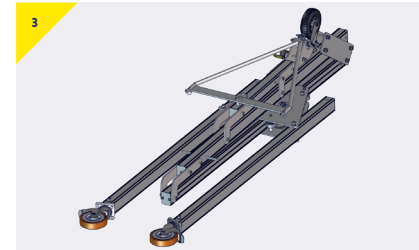

Esta ilustración demuestra cómo llegará un marco en A, antes de su ensamblaje.



Ensamble cada marco en A:

- > Posicionando las patas y el perno en su sitio

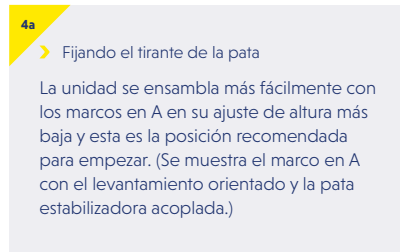

- > Fijando el tirante de la pata

La unidad se ensambla más fácilmente con los marcos en A en su ajuste de altura más baja y esta es la posición recomendada para empezar. (Se muestra el marco en A con el levantamiento orientado y la pata estabilizadora acoplada.)



**Se muestra la orientación de las ruedas bloqueables.
¡No use las manos!**

- > Aplique los frenos de las ruedas.
- > Ponga los frenos solo con calzado de protección asegurando que las ruedas están en la orientación mostrada.

➤ Instrucciones de ensamblaje

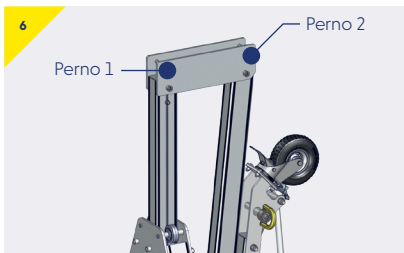

Esta ilustración muestra las posiciones de los pernos (1 y 2) para las placas con lóbulos.

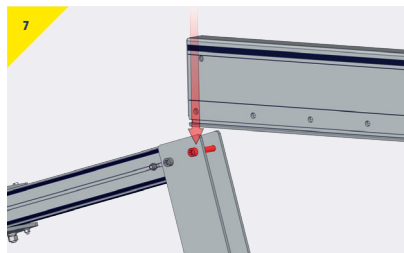

- Disponga los dos marcos en A a una distancia de un brazo pescante en una superficie plana, en línea con las ruedas giratorias hacia fuera y los frenos aplicados.
- Disponga el brazo pescante en los marcos en A, apoyado en el perno 1 de cada placa con lóbulos.

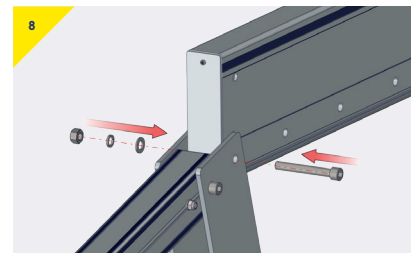

- Disponga un extremo del brazo pescante al agujero del perno trasero situado en la placa con lóbulos (perno 1) e inserte un perno.
- Coloque la arandela plana, la arandela de resorte y la tuerca, y apriete todas con los dedos.

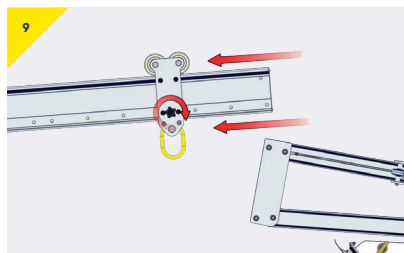
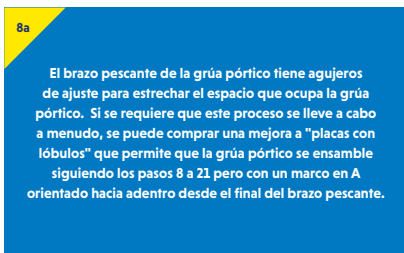

- Pase el carro del brazo pescante sobre su otro extremo y bloquéelo con el freno de fricción aproximadamente en la posición central. Si se usa un carro cerrado, bloquéelo con el freno de fricción.

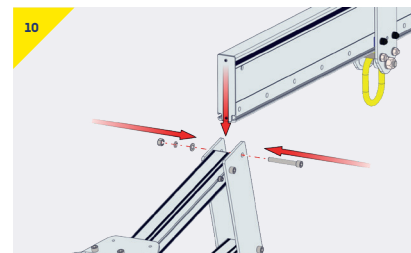

- Disponga un extremo del brazo pescante al agujero del perno trasero situado en la placa con lóbulos (perno 1) e inserte un perno.
- Coloque la arandela plana, la arandela de resorte y la tuerca, y apriete todas con los dedos.

Ensamblaje de la ayuda mecánica



- Mueva el carro al último agujero del brazo pescante en el lado del marco en A para ensamblarlo.
- Inserte el perno de repuesto en el brazo pescante, entre el carro y el marco en A para ensamblarlo, como se muestra.
- Apriete el perno con la tuerca para asegurarse de que no se desapriete.

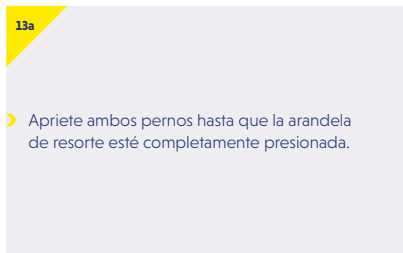

- Apriete ambos pernos hasta que la arandela de resorte esté completamente presionada.

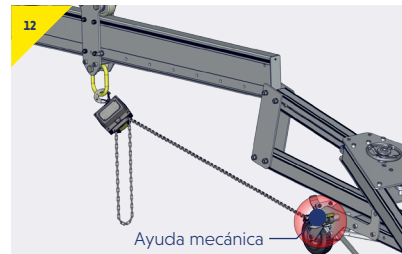

- Enganche el bloque de la cadena al eslabón maestro del carro y acople la cadena de levantamiento a la ayuda mecánica, como se muestra.

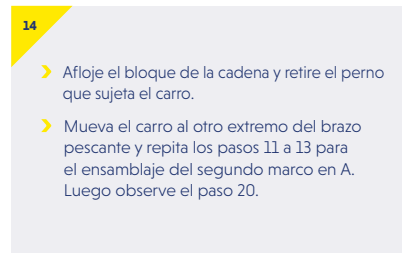

- Afloje el bloque de la cadena y retire el perno que sujeta el carro.
- Mueva el carro al otro extremo del brazo pescante y repita los pasos 11 a 13 para el ensamblaje del segundo marco en A. Luego observe el paso 20.

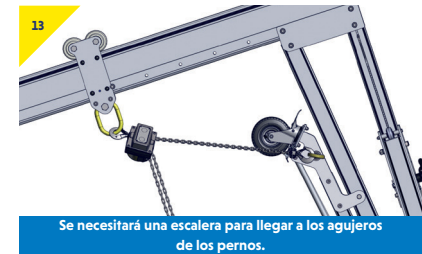

- Accione el bloque de la cadena hasta que el conjunto del marco en A sea perpendicular al brazo pescante e inserte el segundo perno en las placas con lóbulos.

➤ Instrucciones de ensamblaje

Ensamblaje manual

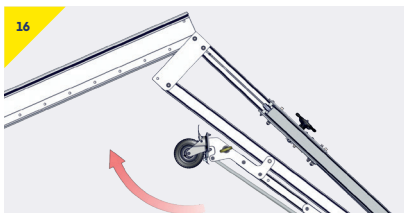

Tenga cuidado de no atrapar ningún dedo en esta operación.

Si el ensamblaje de la ayuda mecánica no es posible, proceda de la siguiente manera:

- Asegure el carro en el extremo opuesto del brazo pescante que se va a ensamblar apretando la perilla del carro.



Para mayor seguridad, se puede colocar temporalmente un perno de repuesto en el punto de ajuste.

- Mueva el carro al otro extremo del brazo pescante, opuesto al extremo que se va a levantar, y asegúrelo apretando la perilla del carro.

16a Coloque el dispositivo de levantamiento en el carro para evitar tener que levantarlo y fijarlo cuando la grúa portátil esté totalmente en posición vertical.

- Con un movimiento de giro, y la ayuda de 2 (o 3) persona(s), maniobre el brazo pescante y el marco en A en su posición (usando el primer perno como bisagra hasta que el conjunto del marco en A esté perpendicular al brazo pescante).

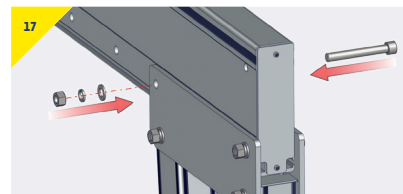

Puede ser necesario el uso de una escalera de plataforma adecuada para llegar al agujero del perno.

- Inserte el segundo perno en la placa con lóbulos. Apriete ambos pernos hasta que la arandela de resorte esté completamente presionada, pero tenga cuidado de no apretar demasiado.

18a

- Repita la actividad del movimiento de giro en el extremo opuesto de la grúa portátil; pasos 16 a 18.

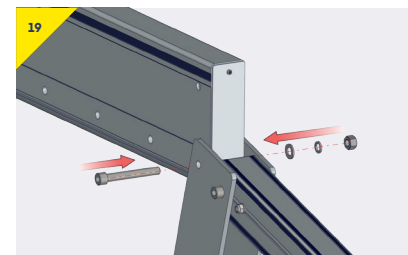

- Inserte y apriete el último perno del brazo pescante.

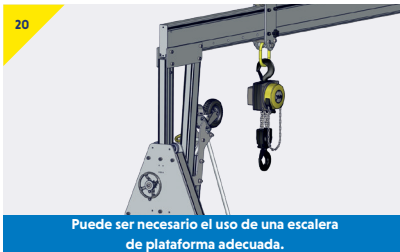

- Si el polipasto no está ya conectado al punto de suspensión del carro, hágalo ahora.

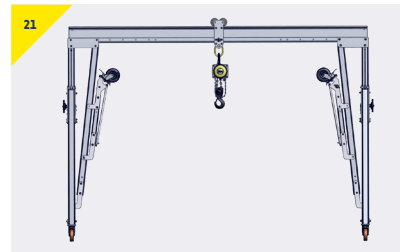

La grúa pórtico está ahora en posición vertical en su configuración de altura más baja.

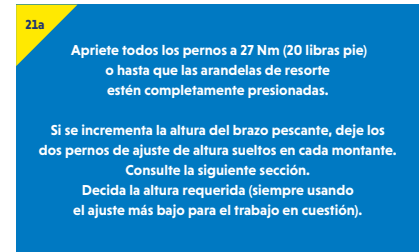

Apriete todos los pernos a 27 Nm (20 libras pie) o hasta que las arandelas de resorte estén completamente presionadas.

Si se incrementa la altura del brazo pescante, deje los dos pernos de ajuste de altura sueltos en cada montante. Consulte la siguiente sección.

Decida la altura requerida (siempre usando el ajuste más bajo para el trabajo en cuestión).



- Suelte los frenos del carro y las ruedas para posicionar la grúa pórtico sobre la carga, asegurando si es posible que la carga se levante desde el centro del brazo pescante.

➤ Ajuste de la altura del brazo pescante

Con volante engranado

Se recomienda que la operación sea realizada por dos personas; una en cada marco en A.

Lleve siempre guantes cuando use este elemento.

Para los marcos en A más altos se debe utilizar una escalera de plataforma adecuada para accionar la rueda dentada a una altura ergonómica.

Los siguientes pasos deben observarse de manera simultánea en cada marco en A, asegurándose de que los montantes de la grúa pórtico estén en la posición vertical y el brazo pescante en la posición horizontal.

- Asegúrese de que los frenos de las ruedas estén aplicados.
- Sostenga la rueda dentada de forma segura.
- Retire los 2 pernos de montaje, como se muestra en la figura 1.
- Apriete la almohadilla central con los pulgares mientras sostiene la rueda firmemente.
- Gire la rueda (en el sentido de las agujas del reloj para subir y en el sentido contrario para bajar) para regular la altura al ajuste requerido, asegurándose de que los agujeros de los pernos estén alineados, como se muestra en la figura 2.
- Suelte la almohadilla central, pero siga sujetando la rueda con seguridad.
- Vuelva a asegurar los 2 pernos de montaje, tuercas y arandelas.
- Compruebe que todos los pernos de la grúa pórtico estén suficientemente seguros y que todas las arandelas de resorte estén completamente presionadas.

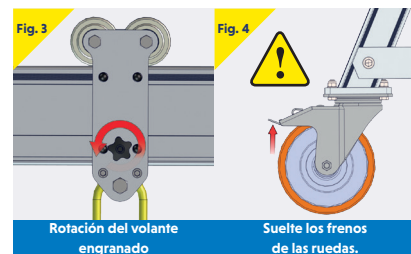
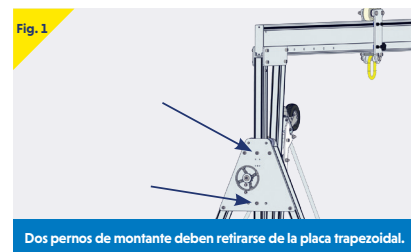

Con el sistema de trinquete

Se recomienda que la operación sea realizada por dos personas; una en cada marco en A.

Lleve siempre guantes cuando use este elemento.

- Asegúrese de que el gancho en el extremo de la correa de trinquete se engancha positivamente en el agujero inferior del marco en A.
- Asegúrese de que los frenos de las ruedas estén aplicados.
- Retire el perno inferior de la placa trapezoidal.
- La correa de trinquete de tensión debe aguantar el peso del montante/brazo pescante
- Retire el perno superior de la placa trapezoidal.
- Accione el trinquete para ajustar la altura a la configuración requerida, asegurándose de que los agujeros de los pernos estén alineados como se muestra en la figura 3
- Vuelva a insertar el perno superior y el conjunto tuerca/arandela.
- Ponga a un lado la correa tensada, vuelva a insertar el perno inferior y asegúrelo.
- Repita los pasos 2 a 8 para el segundo marco en A, asegurándose de que los montantes de la grúa pórtico estén en la posición vertical y el brazo pescante en la posición horizontal.
- Compruebe que todos los pernos de la grúa pórtico estén suficientemente seguros y que todas las arandelas de resorte estén completamente presionadas.

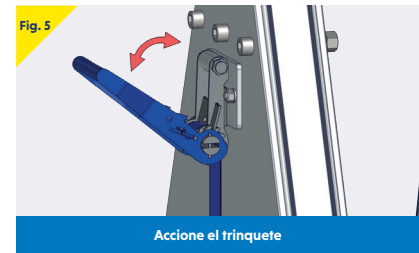

➤ Ajuste de la altura del brazo pescante

Marco en A mediano o pequeño sin engranajes

Se recomienda que la operación sea realizada por dos personas; una en los pernos y otra en el montante.

Lleve siempre guantes cuando use este elemento.

- Asegúrese de que los frenos de las ruedas estén aplicados.
- Ajuste la posición vertical en un marco en A, retirando 2 pernos de fijación verticales y levantándolos del mango del puntal, como se muestra en la figura 1.
- Vuelva a insertar los pernos y el conjunto tuerca/arandela (no los apriete demasiado).
- Repita el ajuste de altura para el segundo marco en A, asegurándose de que los montantes de la grúa pórtico estén en la posición vertical y el brazo pescante en la posición horizontal.
- Compruebe que todos los pernos de la grúa pórtico estén suficientemente seguros y que todas las arandelas de resorte estén completamente presionadas.

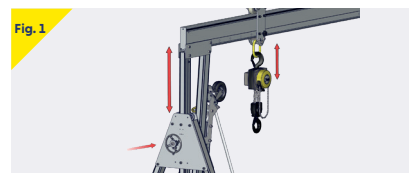

Pernos de ajuste de la altura del brazo pescante (2 pernos en cada montante).
Apriete todos los pernos a 27 Nm (20 pies-libras) o hasta que las arandelas de resorte estén completamente presionadas.

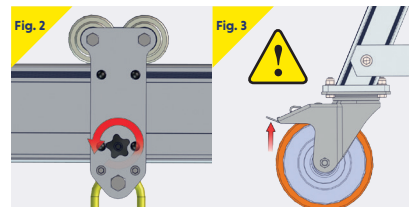

Rotación del volante engranado

Suelte los frenos de las ruedas.

Variantes y opciones.



➤ Variantes y opciones

En la lista que figura a continuación se describen otras variantes y opciones disponibles;

- Pata estabilizadora
- Pies con gato manual
- Sistema de levantamiento de brazo pescante con trinquete
- Conversión a configuraciones con cabrestante
- Configuraciones personalizadas

Configuraciones de pata estabilizadora

Se recomienda que la operación sea realizada por dos personas como mínimo.

El centro de gravedad es alto en los modelos intermedios (I) y altos (T) y debería tener instalada una pata estabilizadora para ayudar en su transporte. Hay dos modos seguros de manejo dependiendo del entorno.

- La "pata estabilizadora" en configuración vertical está diseñada para su uso en superficies planas, de hormigón o asfalto. Este es el modo ideal para mover el marco en A en un entorno de fábrica o depósito.
- La configuración de "carretilla" mantiene el centro de gravedad del marco en A lo más bajo posible y está diseñada para maniobrar en terrenos abruptos y áreas abiertas.

Maniobrar en la configuración de la carretilla

Se recomienda que la operación sea realizada por dos personas. Lleve siempre guantes protectores cuando use este elemento.

- Coloque el marco en A sobre su parte posterior, con la pata estabilizadora en la parte superior.
- Asegúrese de que los frenos de las ruedas estén aplicados.
- Asegúrese de que la pata estabilizadora esté ensamblada de manera correcta y segura en la configuración de carretilla.
- Asegúrese de que la rueda neumática tiene su bloqueo direccional activado.
- Gire el marco en A sobre su parte delantera, de modo que la rueda de la pata estabilizadora quede apoyada en el suelo.
- Con la ayuda de dos personas como mínimo, levante el marco en A utilizando el tirante (como se muestra en la figura 3).
- Maniobre el marco en A de la misma manera que si se tratara de una carretilla.
- Al "aparcar" un marco en A en este modo, asegúrese de que el freno de rueda neumática esté aplicado.

Fig. 1

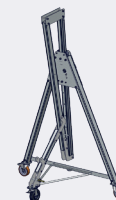

"Pata estabilizadora" en configuración vertical

Fig. 2



"Pata estabilizadora" en configuración de carretilla

Fig. 3



"Pata estabilizadora" en configuración vertical

Cambio de la configuración de carretilla a la vertical

Se recomienda que la operación sea realizada por dos personas. Lleve siempre guantes cuando use este elemento.

- Para utilizar la pata estabilizadora en la configuración vertical, los marcos en A altos deben ajustarse a la configuración de altura más baja y los marcos en A intermedios deben ajustarse a una posición de la configuración de altura más baja.
- Con el marco en A sobre su parte posterior, desbloquee el tirante de horquilla de la pata estabilizadora, como se muestra en las figuras 4 y 5.
- Desenganche la placa de enlace de la rueda del puntal del marco en A (como se muestra en las figuras 6 y 7), asegurándose de que el peso de la pata estabilizadora se mantiene para ayudar a evitar que las manos o los dedos queden atrapados.
- Pivote la pata estabilizadora sobre la conexión de la placa de enlace empernada, inserte los extremos de la horquilla a través de los agujeros del tirante del marco en A y fije la horquilla con los 2 pasadores (como se muestra en las figuras 8 y 9).

Cambio de la configuración vertical a la de carretilla

(Siga a la inversa lo anterior).

Se recomienda que la operación sea realizada por dos personas. Lleve siempre guantes cuando use este elemento.

- Con el marco en A sobre su parte posterior, desprendea y retire los extremos de la horquilla de los agujeros del tirante.
- Gire la pata estabilizadora sobre la conexión de la placa de enlace empernada.
- Sujete la placa de enlace de la rueda en el puntal del marco en A, asegurando que el peso de la pata estabilizadora se mantenga hasta que esté bien sujeta para evitar que las manos o los dedos queden atrapados.
- Sujete el tirante de la horquilla en la pata estabilizadora.

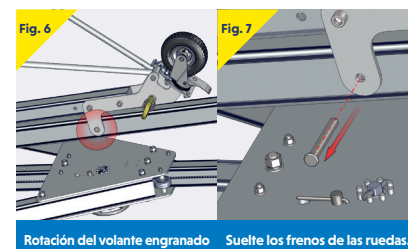
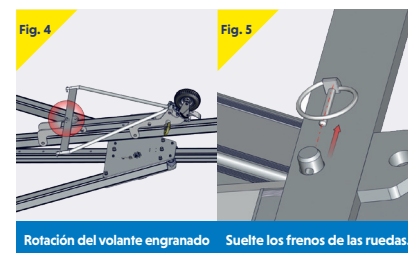

Variantes y opciones

Maniobrar el marco en A en configuración vertical

Se recomienda que la operación de maniobra sea realizada por una persona. Lleve siempre guantes cuando use este elemento.

- Con el marco en A sobre su parte posterior, como se muestra en la figura 1, asegúrese de que los frenos de las ruedas giratorias del marco en A estén aplicados y bloqueados en su posición. Ponga los frenos solo con calzado protector. No use las manos.
- Asegúrese de que la pata estabilizadora esté ensamblada correctamente y de forma segura en la configuración vertical (vea Cambio de la configuración de carretilla a la configuración vertical, página 23)
- Levante el marco en A en posición vertical sobre las ruedas del marco en A (se recomiendan dos personas para realizar esta operación).
- Continúe inclinando el marco en A más allá de la posición vertical hasta que la rueda de la pata estabilizadora sostenga el peso del marco en A.
- Para maniobrar el marco en A asegúrese de que la rueda del estabilizador tiene el bloqueo direccional desactivado y libere el freno de las ruedas del marco en A

- Cuando se desactivan los frenos de rueda, el marco en A lo puede maniobrar fácilmente una persona con una mano en la pata del marco en A y otra en el puntal de la pata estabilizadora (como se muestra en la figura 2).
- Al "aparcar" el marco en A en este modo, aplique siempre un mínimo de 2 frenos de rueda.



Opción de pie con gato manual (WUJL)

Los pies con gato manual (WUJL, por sus siglas en inglés) se pueden instalar en la grúa pórtico. Esto proporciona un ajuste fino de altura adicional (hasta 10 "). Cada para puede ajustarse de forma independiente, lo que proporciona un método de nivelación del sistema en terrenos irregulares.

Si se instalan pies con gato manual, se deben observar los siguientes puntos:

- Compruebe si las ruedas instaladas son con capacidad de carga o son neumáticas.

N.B. En el caso de ruedas neumáticas (no portadoras de carga) el sistema WUJL debe aplicarse siempre antes de realizar cualquier levantamiento. Si se instalan ruedas con capacidad de carga, el operador puede elegir si las ruedas o el WUJL sostienen la carga en cada pata de la grúa pórtico.

- Al maniobrar la grúa pórtico, asegure siempre que los pies con gato manual permanezcan en la posición "aparcada" como se muestra en la figura 1.
- Coloque la grúa pórtico para el levantamiento antes de ajustar la altura con el gato.
- Antes de levantar, asegúrese de que todos los gatos estén en la posición correcta de levantamiento y que estén asegurados con pasadores y clips de bloqueo, como se muestra en la figura 2.

- Levante manualmente cada pata y ajuste la altura girando la manija del gato en el sentido de las agujas del reloj.
- Una vez realizado el ajuste de las cuatro patas, asegúrese de que los montantes de la grúa pórtico estén en la posición vertical y el brazo pescante en la posición horizontal.

Inspección/Mantenimiento del sistema WUJL

Los pies con gato manual y los soportes deben someterse a inspecciones periódicas por una persona competente, de conformidad con las directrices de inspección y mantenimiento de grúas pórtico (véase la página 8). Se recomienda que cuando no se utilicen pies con gato manual se retiren y se almacenen de forma limpia y seca. El pie con gato manual debe lubricarse con grasa EP2 en la rosca interna y los engranajes, a intervalos regulares (hasta 6 meses como máximo), dependiendo de las condiciones de servicio.

Conversión a la configuración con cabrestante

Se puede suministrar un kit de cabestrante y accesorios para convertir el sistema en un sistema con capacidad de cabestrante. Por favor, póngase en contacto con su representante de REID para más detalles y requisitos.

Configuraciones personalizadas

En el caso de los sistemas personalizados, se puede proporcionar información adicional sobre el ensamblaje y el funcionamiento, según sea necesario.

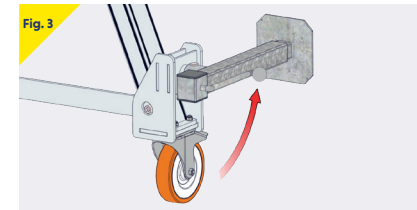

Pie con gato manual en posición "aparcada"

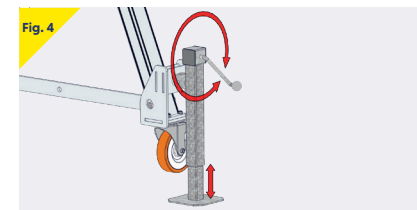

Gatos asegurados con pasadores y clips de cierre

> Dimensiones

PORTAGANTRY™

- A** Longitud del brazo pescante
- B** Ajuste del brazo pescante
- C** Claro margen de funcionamiento
- D** Altura hasta la argolla de levantamiento
- E** Incremento de altura
- F** Altura hasta la parte superior del brazo pescante
- G** Ancho
- H** Altura hasta la parte superior del rodillo

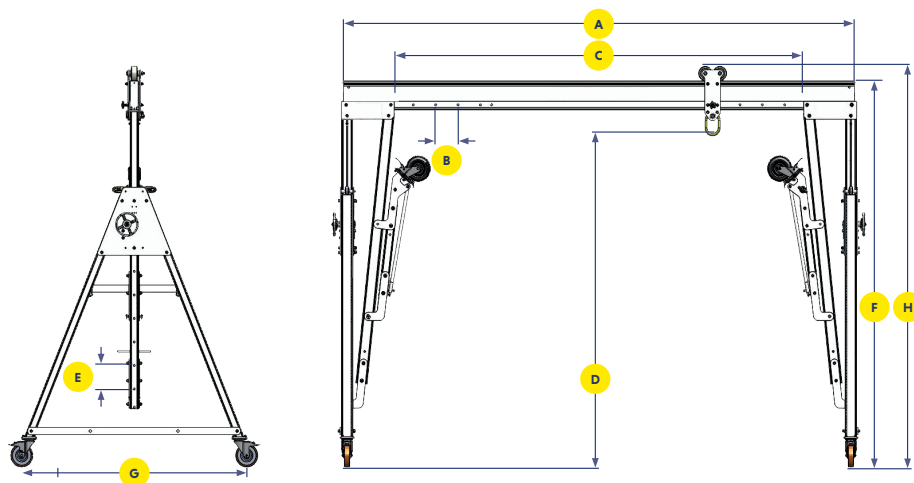

Ajuste de la altura del brazo pescante

La altura de cada brazo pescante de la grúa pórtico se ajusta fácilmente mediante la liberación de 2 pernos en cada montante y se puede izar fácilmente y con seguridad a su posición en incrementos de 200 o 150 mm, dependiendo del producto.

Para ayudar en esta actividad se proporciona un sistema de rueda dentada o trinquete para las grúas pórtico más grandes; manual en los marcos más pequeños.

Opciones de brazo pescante

| | | Longitud del brazo pescante estándar A (claro margen de funcionamiento C) | | | | | | | |
|--------------------|-------|---|-----------|-------------|----------|----------|------------|------------|------------|
| | | 8' | 10' | 13' | 15' | 18' | 20' | 27' | 29' |
| Capacidad (libras) | A | 8' 2-1/2" | 9' 10" | 12' 10-1/4" | 15' | 18' 1/2" | 19' 8-1/4" | 27' 6-3/4" | 29' 6-1/4" |
| | C | 5' 2-1/4" | 6' 9-3/4" | 9' 10" | 11' 3/4" | 15' 1/4" | 16' 8" | 24' 6-1/2" | 26' 6" |
| | 11000 | 86 | 104 | 134 | 157 | 187 | X | X | X |
| | | Peso de los brazos pescante | | | | | | | |

Dimensiones detalladas

| Capacidad (libras) | Código del producto | Dmax | E | Dmin | F | Amax | Amin | G | Peso del marco en A (libras) (aprox.) | Tamaño del rodillo del carro | Diámetro de la rueda |
|---|---------------------|---|----------------------|---|--|---|---|-----------|---------------------------------------|------------------------------|----------------------|
| | | Altura máxima hasta la argolla de levantamiento | Incremento de altura | Altura mínima hasta la argolla de levantamiento | Altura máxima hasta la parte superior del brazo pescante | Altura máxima hasta la parte superior del rodillo | Altura mínima hasta la parte superior del rodillo | Ancho | | | |
| 11000 | US-PGAS011000I | 10' 5-1/4" | 6 x 8" | 7' 1-3/4" | 11' 9-1/2" | 12' 2-1/4" | 8' 11" | 5' 8-1/4" | 229* | 5" | 8" |
| | US-PGAS011000T | 13' 3-1/2" | 6 x 8" | 9' 4 1/4" | 14' 8-3/4" | 15' 1-1/2" | 11' 2-1/4" | 6' 7-1/2" | 251* | 5" | 8" |
| | US -PGAS011000TC4 | 14' 9-1/4" | 6 x 8" | 10' 10" | 16' 2-1/2" | 16' 7-1/4" | 12' 8" | 7' 4" | 222 | 5" | 8" |
| | US-PGAS011000TC3 | 16' 4-3/4" | 6 x 8" | 12' 5-1/2" | 17' 10" | 18' 3" | 14' 3-3/4" | 8' 4-3/4" | 233 | 5" | 8" |
| Las dimensiones de los sistemas de 11000 libras se muestran usando el brazo pescante de sección "D" más profunda. | | | | | | | | | | | |

Las dimensiones se basan en el carro de enlace maestro estándar. *El peso incluye las patas estabilizadoras.

➤ Calidad y seguridad

Regulaciones

Este producto cumple con lo siguiente:

- ANSI Z359.18-2017
- Directiva ATEX - 2014/34/UE
- Directiva de máquinas 2006/42/CE
- Reglamento de EPI (UE) 2016/425
- Reglamento de 1998 sobre la provisión y utilización de equipos de trabajo (S.I. 1998 n.º. 2306)
- Reglamento sobre operaciones de levantamiento y equipo de levantamiento de 1998 (S.I. 1998 n.º. 2307)
- De conformidad con EN795:2012, AS/NZS 5532:2013 y PD CEN/TS 16415:2013.

Es esencial que se cumplan las normas de seguridad del país respectivo para el uso de equipos de levantamiento manual.

Acreditaciones

La calidad y la seguridad están centradas en el espíritu de REID Lifting donde nos comprometemos a mantener los más altos estándares. Teniendo esto en cuenta, hemos emprendido acreditaciones externas para asegurarnos de mantenernos centrados en lo que es importante para nuestros clientes y usuarios, y adelantarnos a las tendencias y desarrollos del mercado.

- REID Lifting es objeto de una auditoría continua por parte de Lloyds Register Quality Assurance (LRQA) para la aprobación de su Producto de Gestión Integrada que combina la gestión de productos de calidad, las cuestiones ambientales y las prácticas de salud y seguridad dentro de la empresa.
- ISO 9001:2015 - Producto de gestión de la calidad que evalúa la capacidad de una organización para proporcionar de forma consistente productos que cumplan con los requisitos de los clientes y las regulaciones aplicables y tiene como objetivo mejorar la satisfacción del cliente.
- ISO 14001:2015 - Especifica los requisitos para implementar productos de gestión ambiental en todas las áreas de la organización.
- ISO 45001 - Sistema de gestión de seguridad y salud

- Membresía LEEA - REID Lifting es miembro de pleno derecho de la Lifting Equipment Engineers Association (Asociación de Ingenieros de Equipos de Levantamiento) (membresía LEEA 000897). REID Lifting se ajusta a los objetivos principales de la asociación, que es lograr los más altos estándares de calidad e integridad en las operaciones de los miembros. Las calificaciones de ingreso son exigentes y se aplican estrictamente a través de auditorías técnicas basadas en los requisitos técnicos para los miembros.
- IRATA - REID Lifting es miembro asociado de la Industrial Rope Access Trade Association (Asociación comercial de acceso a cuerdas industriales) (número de membresía internacional de IRATA 148). REID Lifting trabaja de acuerdo con el Código de Práctica de IRATA y, al hacerlo, contribuye a promover el desarrollo de la seguridad.

Conformité Européenne [CE]

Los productos de REID Lifting han sido diseñados, probados y verificados (según corresponda) por la Conformité Européenne. Esto certifica que los productos de REID Lifting cumplen con las exigencias de las directivas y los reglamentos europeos sobre requisitos de salud y seguridad. El examen de tipo CE para este dispositivo ha sido realizado por SGS United Kingdom Ltd, 202b, Worle Parkway, Weston-super-Mare, BS22 6WA, Reino Unido (organismo CE nº. 0120) de acuerdo con el Módulo B del Reglamento de EPI. El producto de garantía de calidad de la CE para este dispositivo ha sido realizado por SGS Fimko Oy, Takomotie 8, FI-00380 Helsinki, Finlandia. (Organismo CE nº. 0598) de acuerdo con el Módulo D del Reglamento PPE (UE) 2016/425.

Pruebas

Las pruebas y la revisión de los archivos técnicos son parte integral de nuestro proceso de diseño y fabricación. La verificación externa de los productos se lleva a cabo, cuando procede, utilizando organismos notificados aprobados por el gobierno.

Todos los productos han sido probados exhaustivamente. Cada producto se suministra con un certificado de conformidad y un registro individual de examen o prueba exhaustiva.

Idioma

Es esencial para la seguridad del usuario que si este producto se revende fuera del país de destino original, el revendedor proporcione instrucciones de uso, mantenimiento, inspección y reparación en el idioma del país en que se utilizará.

DPI del producto

Los derechos de propiedad intelectual se aplican a todos los productos de REID Lifting Ltd. Hay patentes vigentes, o pendientes, para:

PORTAGANTRY™ | **PORTAGANTRY** RAPIDE™ | **PORTADAVIT** QUANTUM™ | **TDAVIT**™

Todos los nombres de los productos son marcas comerciales de REID Lifting Ltd:

PORTAGANTRY™ | **PORTAGANTRY** RAPIDE™ | **PORTADAVIT**™ | **PORTABASE**™ | **TDAVIT**™ | **PORTAQUAD**™

➤ Clave de etiquetado del producto

Etiquetas de seguridad



Inserte y asegure el perno antes de cargar el sistema.



Inserte el perno de retención y encájelo completamente antes de cargar el sistema.



Inserte el pasador de horquilla y sujételo con la pinza antes de cargar el sistema.



Solo punto de sujeción.



Lea los manuales de instrucciones antes de usar el sistema.



Asegúrese de que el pasador está completamente encajado.

Etiquetas de serie

1. Nombre del producto
2. Número de serie
3. WLL
4. Año de fabricación
5. Normas
6. ATEX
7. Momento máx.



El sistema no es apto para aplicaciones de protección de caídas.



El sistema es apto para aplicaciones de protección de caídas. Especifique el número de usuarios. Peso máximo: 150 kg.

Etiquetado de productos

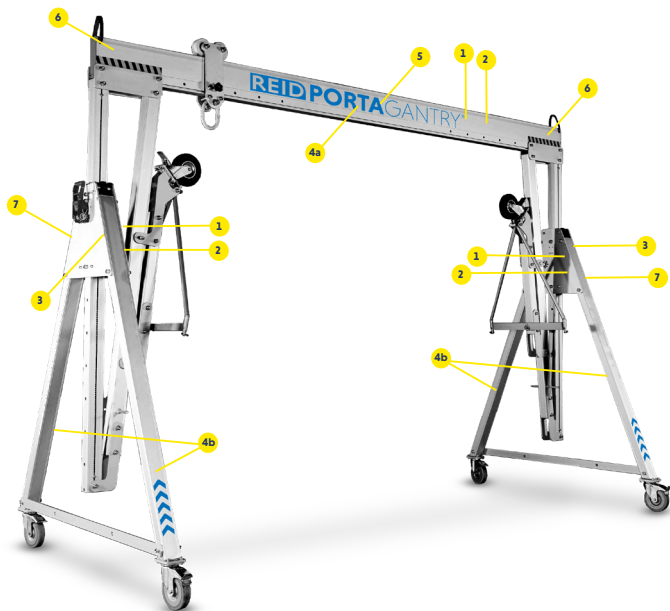

Etiquetado de productos

Las siguientes etiquetas deben estar presentes en el producto y deben ser legibles.

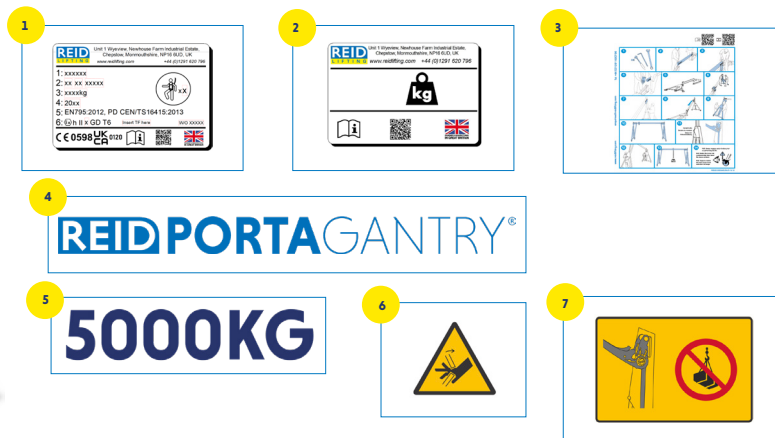

➤ Registro de inspección

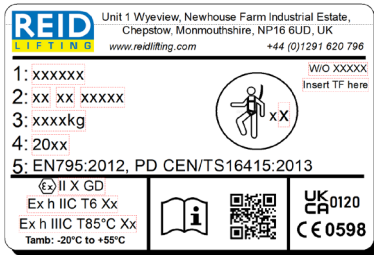

Marcado

Las etiquetas de serie indican:

- El número de identificación del producto
- El número de serie único del producto
- Capacidad de carga (WLL) del dispositivo
- El año de fabricación
- Las normas para las que el dispositivo está aprobado
- La clasificación ATEX del producto (si es aplicable)
- Marcado CE
- Carga de ruptura mínima (MBL)

Inserte los datos de los números de serie que se encuentran en el producto en esta tabla:

Historial de exámenes periódicos y reparaciones

| Fecha | Inspeccionado por | Pasa/No pasa | Acción correctiva | Comentarios |
|-------|-------------------|--------------|-------------------|-------------|
| | | | | |
| | | | | |
| | | | | |
| | | | | |
| | | | | |
| | | | | |
| | | | | |
| | | | | |
| | | | | |
| | | | | |
| | | | | |
| | | | | |
| | | | | |
| | | | | |
| | | | | |
| | | | | |

> Contáctenos

REID Lifting Inc, USA

7900 International Drive,
Suite 300,
Bloomington,
MN 55425
EE.UU.

- > +1-(888)-721-6411
- > info@reidlifting.com
- > us.reidlifting.com

Toda la información aquí contenida está protegida por los derechos de autor de REID Lifting Ltd. Todos los nombres de empresas y productos están protegidos por la marca y el nombre comercial y todos los de REID Lifting Ltd. Los derechos de propiedad intelectual de los productos están protegidos por patentes, patentes pendientes y/o derechos de diseño.

 Impreso con procesos y materiales respetuosos con el medio ambiente.