



PORTAGANTRY®

Modelo de rueda neumática con soporte de carga

> Contenido

Funcionamiento correcto 4

- Uso previsto
- Inspección antes del funcionamiento inicial
- Inspección antes de comenzar el trabajo
- Capacidad máxima
- Rango de temperatura
- Notas para el funcionamiento correcto
- Advertencia
- Desplazamiento de la carga
- Desplazamiento bajo carga
- Notas adicionales para el funcionamiento correcto
- Advertencia

Inspección y mantenimiento 8

- Inspecciones regulares
- Mantenimiento y reparación
- Almacenamiento y transporte

ATEX 9

- ATEX
- Clasificación [zona 2]
- Formación de chispas
- Electricidad estática
- Inspección, mantenimiento y reparación

Instrucciones de ensamblaje 12

Ajuste de la altura de la viga 16

Dimensiones 18

Calidad y seguridad 20

- Regulaciones
- Acreditaciones
- Conformité Européenne [CE] y UK Conformity Assessed [UKCA]
- Pruebas
- Idioma
- DPI del producto

Etiquetado de productos 22

Registro de inspección 24

Ligero. Portátil. **Seguro.**

Lea atentamente las siguientes instrucciones y notas de orientación antes de utilizar o manejar el sistema.

Contienen información importante sobre cómo manejar y utilizar el sistema de manera segura y eficiente, evitando el peligro, reduciendo los costos de reparación y el tiempo de inactividad, y aumentando la fiabilidad y la vida útil del sistema.

Se refieren a los siguientes aspectos:

- Funcionamiento, incluida la preparación, la solución de problemas durante el funcionamiento y la limpieza
- Mantenimiento, inspección y reparación
- Transporte

Es responsabilidad del usuario final adherirse a las normas y legislación de salud y seguridad y prevención de accidentes vigentes en sus respectivos países y en cualquier región en la que se utilice el sistema. También es necesario contar con un plan de rescate en caso de una emergencia que pudiera ocurrir durante el trabajo. Este documento debería formar parte de la evaluación de riesgos y declaración de método que se requiere para cada levantamiento.

➤ Funcionamiento correcto

Uso previsto

Este producto está destinado a utilizarse para el levantamiento de materiales.

Recomendamos que el producto se utilice para levantar materiales o personal y, siempre que sea posible, no se utilice para ambos al mismo tiempo. Se espera que todos los usuarios de este producto tengan las capacidades médicas y físicas necesarias, estén plenamente capacitados y sean competentes en su ensamblaje y uso seguros.

Inspección antes del funcionamiento inicial

Cada producto debe ser inspeccionado antes de su funcionamiento inicial por una persona competente para garantizar que la estructura es segura y que no ha sido dañada por un ensamblaje, transporte o almacenamiento incorrectos.

Inspección antes de comenzar el trabajo

Antes de comenzar el trabajo, se debe verificar el ensamblaje del producto y todos los componentes que soportan la carga para detectar defectos visuales. Esto incluye la comprobación de la integridad de todos los perfiles para detectar abolladuras, y asegurar que no haya desgaste o alargamiento en los agujeros de los pernos y de que el carro se desplace libremente a lo largo del brazo pescante.

Capacidad máxima

Levantamiento de materiales: El producto está diseñado para levantar y bajar cargas hasta su capacidad nominal. No exceda la capacidad indicada en el producto.

Rango de temperatura

Este producto puede funcionar en temperaturas ambiente secas entre -20°C a $+50^{\circ}\text{C}$. Consulte a su proveedor en caso de condiciones de trabajo extremas. Si se usan en condiciones de humedad y bajo cero, las características de los dispositivos de protección de caídas pueden cambiar.

Notas para el funcionamiento correcto

- Recomendamos el uso de dispositivos de detección de carga o de protección contra sobrecargas en todos los dispositivos de levantamiento
- En la evaluación de riesgos y declaración de método se deben considerar todos los factores que puedan suponer una carga adicional para el sistema durante las operaciones de levantamiento
- Para todas las aplicaciones deben utilizarse cabrestantes y placas de conexión adecuadas y con la clasificación apropiada
- Tenga cuidado al transportar y almacenar el sistema para evitar daños
- Realice el ensamblaje solo según las instrucciones (asegúrese de que todos los pernos estén presentes y ajustados correctamente según las instrucciones)
- Recomendamos utilizar guantes de protección cuando se utiliza el equipo
- El producto debe instalarse a una distancia segura del área de peligro o del dispositivo de levantamiento, antes de colocar la estructura en su lugar
- El brazo pescante debe estar en posición horizontal antes de cualquier levantamiento y los marcos en A verticales y paralelos entre sí
- No utilice el producto si el carro no se desliza

- libremente a lo largo del brazo pescante (para ciertas aplicaciones, como cuando el producto se utiliza como punto de sujeción, los carros pueden bloquearse en su posición)
- Conecte el polipasto solo al punto de levantamiento dedicado, asegurándose de que esté conectado de manera que no exponga al usuario a peligro por el polipasto, la cadena o la carga
- No permita que la carga se balancee
- Durante el levantamiento, mantenga la carga baja hasta el suelo
- Solo levante y baje las cargas cuando los frenos de las ruedas orientables están aplicados
- Para asegurar la estabilidad de la estructura, la distancia de funcionamiento del brazo pescante (C) debe ser igual o mayor que la distancia entre las ruedas del marco en A (G)



- El terreno/estructura de apoyo donde se vaya a utilizar el producto debe ser estable y capaz de soportar la carga máxima prevista aplicada durante el uso
- Para evitar el tirón lateral, la bajada y el levantamiento solo deben realizarse cuando la cadena de carga forma una línea recta y vertical entre la carga y el punto de unión de levantamiento

Advertencia

- El equipo no debe utilizarse fuera de sus limitaciones, o para cualquier otro propósito que no sea aquel para el que está destinado
- No levante ni transporte cargas mientras el personal permanezca en la zona de peligro
- No permita que el personal pase por debajo de una carga suspendida
- Nunca deje una carga suspendida desatendida
- No empiece a mover la carga a lo largo del brazo pescante hasta que haya comprobado que se ha acoplado correctamente
- Cuando mueva un carro cargado a lo largo del brazo pescante, desplace la carga de manera constante y controlada y evite movimientos bruscos
- Sea consciente de los peligros al configurar/plegar, como atraparse los dedos en las piezas giratorias
- No permita que la carga golpee el sistema

- Al levantar el cabrestante, use solo un cabrestante con cada polea y asegúrese de que nunca se crucen entre sí
- Sea consciente de las condiciones climáticas adversas, como vientos fuertes o racheados que podrían imponer cargas horizontales adicionales y afectar a la estabilidad de la estructura. No lo utilice si el clima afecta el levantamiento y desmonte el sistema o sujételo a una estructura rígida para asegurarse de que no pueda volcarse

Desplazamiento de la carga

Debido a un alto módulo de elasticidad del aluminio, los brazos pescantes de la grúa pórtico se desviarán cuando estén cargados. Es totalmente normal en nuestros productos. El uso del aluminio nos permite conseguir niveles más altos de proporción fuerza-peso, lo que supone un rasgo importante en las grúas pórticos portátiles. El nivel de desvío dependerá de la longitud del margen y del perfil del brazo pescante utilizado, así como del peso de la carga elevada.

Antes de desplazar cargas en la grúa **PORTAGRANTRY**, es importante tener en cuenta los siguientes aspectos:

- Utilice solo carros adecuados REID para mover la carga del brazo pescante
- Al mover un carro cargado con el brazo pescante, desplace la carga de manera constante y controlada. No aplique fuerza excesiva ni trate de mover la carga si no se mueve fácilmente

► Funcionamiento correcto

- En función de la sección del brazo pescante (A, B o D), el brazo pescante se desviará al estar cargado. **Esto es normal.** Cuanto mayor sea la carga, mayor será el desvío. Consulte nuestras tablas de desvío de brazos pescantes para más información. Al planificar la elevación, debe tenerse en cuenta el desvío
- Los desplazamientos de cargas con el brazo pescante deberán realizarse de forma controlada para garantizar una estabilidad total de la estructura durante la operación
- El desvío de la grúa **PORTAGANTRY** se puede reducir (o limitar) mediante el aumento o disminución del límite de carga de trabajo (WLL, por sus siglas en inglés) en un 50 %. Aumentar la sección del brazo pescador también puede ayudar a limitar el desvío. Póngase en contacto con REID para más detalles
- Otra recomendación segura para mover la carga a lo largo del brazo pescador es utilizar una ayuda mecánica. REID Lifting puede facilitarle uncarro de engranaje o un sistema de control con cuerdas. El sistema de control con cuerdas resulta especialmente adecuado para brazos pescantes más largos o para grúas pórtico que se utilizan a su altura de elevación máxima
- El uso de una ayuda mecánica como un carro de engranaje o un sistema de control por cuerdas para desplazar la carga ayuda a optimizar la capacidad de la grúa pórtico

- El sistema de control por cuerdas tiene la ventaja añadida de permitir al operario controlar el movimiento del carro desde un lugar seguro junto a la grúa pórtico. Este sistema incluye un cabestrante y una serie de poleas que introducen una ventaja mecánica y reducen el esfuerzo durante el funcionamiento

Como guía, recomendamos las cargas máximas que pueden desplazarse con seguridad utilizando carros normales y sin ayuda mecánica (siempre respetando el resto de condiciones tenidas en cuenta en un análisis de riesgo/peligro) que son:

- A section beams up to 15' = < 1100lb or 50% capacity of the gantry whichever is lower
- B section beams up to 18' = < 1100lb or 50% capacity of the gantry whichever is lower

- D section beams up to 18' = < 2200lb or 50% capacity of the gantry whichever is lower
- D section beams up to 27' = < 1100lb or 50% capacity of gantry whichever is lower

Para poder mover cargas superiores a estos límites de forma segura y eficaz, el operario deberá utilizar la ayuda mecánica más adecuada. Si necesita ayuda, póngase en contacto con REID Lifting o una persona cualificada o competente.

El uso incorrecto de la grúa pórtico puede provocar accidentes que causen lesiones o daños a equipos o infraestructuras. Siga las instrucciones y pautas de la Guía de ensamblaje y funcionamiento.

Longitud estándar [in]

Capacidad [lb]	10	13	15	18	20	27
4400	A 1" - 1¼"	A 1½" - 1¾"	A 2" - 2½"	B 2½" - 3"	D 1¾" - 1¾"	D 3¾" - 3½"
6600	B 1¼" - 1½"	B 1¾" - 2"	B 2½" - 3"	D 1½" - 2"	D 2" - 2½"	D 4½" - 4¾"

Deflexión aproximada del haz a la capacidad máxima [in]

Desplazamiento bajo carga

Al desplazar la grúa pórtico bajo carga, se **DEBEN** observar las siguientes instrucciones:

- Este producto solo puede desplazarse en la dirección perpendicular a la viga
- Se deben utilizar bloqueos direccionales en las ruedas (solo perpendiculares a la viga)
- El usuario final **DEBE** asegurarse de que se conozca el centro de gravedad de la carga y que los puntos de levantamiento están de tal manera que la carga se distribuya **IGUALMENTE**, de modo que la carga genere un tirón vertical a la viga
- No se permite que la carga se balancee
- El suelo debe ser liso, plano, sin grietas importantes, escalones o cambios de nivel y las condiciones climáticas deben ser seguras para el funcionamiento (es decir, no cuando haya heladas, hielo o nieve)
- Se requiere que una persona competente complete una evaluación de riesgos y una declaración de método antes de desplazar la grúa pórtico bajo carga
- El movimiento de los productos debe ser controlado a una velocidad lenta; no se permiten movimientos bruscos ni velocidades altas

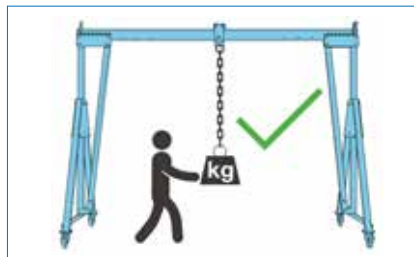

➤ Inspección y mantenimiento

Poniższe informacje opierają się na rekomendacjach firmy REID Lifting i nie uchylają odpowiedzialności użytkownika za przestrzeganie odpowiednich przepisów i norm obowiązujących w odpowiednich krajach i regionach, w których system jest używany.

Regularne kontrole

Aby zapewnić, że rama produktu pozostaje w bezpiecznym stanie, musi być regularnie sprawdzana przez właściwą osobę. Zaleca się przeprowadzanie kontroli co 6 miesięcy w przypadku podnoszenia personelu i co 12 miesięcy w przypadku podnoszenia tylko towarów, chyba że niekorzystne warunki pracy lub profil użytkowania wymagają krótszych okresów. Elementy ramy systemu należy sprawdzić pod kątem uszkodzeń, zużycia, korozji lub innych nieprawidłowości. W tym celu może być konieczne rozmontowanie ramy systemu. Szczególną uwagę należy zwrócić na sprawdzanie profili pod kątem wgnieceń, upewniając się, że otwory na śruby nie są zużyte lub wydłużone, a wózek porusza się swobodnie wzdłuż belki.

Wszelkie niezbędne naprawy powinny być wykonywane wyłącznie przez zatwierdzonego, specjalistycznego warsztat z wykorzystaniem oryginalnych części zamiennych. Zaleca się, aby po sprawdzeniu lub naprawie urządzenie było oznaczone datą następnej kontroli.

Kontrole są inicjowane przez użytkownika. Jeśli wymagane są szczegółowe informacje na temat kryteriów kontroli i testów, należy skontaktować się z działem technicznym dostawcy. Protokół z kontroli sprzętu znajduje się na stronie 25.

W przypadku korzystania z produktu w atmosferze wybuchowej należy zapoznać się z dodatkowym rozdziałem zatytułowanym ATEX.

Konserwacja i naprawa

W celu zapewnienia prawidłowego działania należy przestrzegać warunków kontroli i konserwacji. W przypadku wykrycia jakichkolwiek usterek należy natychmiast zaprzestać korzystania z urządzenia.

Bez pisemnej zgody producenta nie wolno dokonywać żadnych zmian ani uzupełnień wyposażenia. Wszelkie naprawy muszą być wykonywane zgodnie z procedurami producenta.

Zaleca się, aby sprzęt był utrzymany w czystości i aby był suchy. Do czyszczenia zaleca się stosowanie gąbki lub ściereczki zwilżonej ciepłą wodą z mydłem, a następnie spłukanie i pozostawienie do wyschnięcia.

Przechowywanie i transport

Podczas transportu elementów należy pamiętać o wszystkich zasadach ręcznego przenoszenia.

Nie należy rzucać produktu na ziemię ani układać na nim żadnych przedmiotów.

Należy zawsze stawiać go ostrożnie i bezpiecznie na podłożu, aby uniknąć uszkodzenia sprzętu.

ATEX

Este producto ha sido diseñado para su uso en atmósferas explosivas de acuerdo con los siguientes requisitos e información. Cualquier uso que difiera o supere esto se considera incorrecto y REID Lifting Ltd no aceptará ninguna responsabilidad por los daños que resulten de una aplicación falsa. El riesgo es exclusivo del usuario. Si el producto se ha personalizado de alguna manera, puede que no cumpla con las normas y ya no sea adecuado para su uso en atmósferas explosivas. Si este es el caso, el producto no tendrá ninguna de las marcas a continuación. En caso de duda, póngase en contacto con su representante de REID.

Clasificación [zona 2]

Como estándar, el producto cumple los requisitos de los equipos de la categoría 3 para su uso en atmósferas explosivas de la zona 2, proporcionando un nivel normal de protección cuando es improbable que se produzcan mezclas de aire y gases, vapores o nieblas o por aire y polvos o, si se producen, es probable que solo lo hagan con poca frecuencia y durante un breve período de tiempo.

El producto tendrá la siguiente identificación en la etiqueta de serie:

Como estándar para entornos de zona 2:

II 3 GD
Ex h IIC T6 Gc
Ex h IIIC T85°C Dc
Tamb -20°C to +55°C

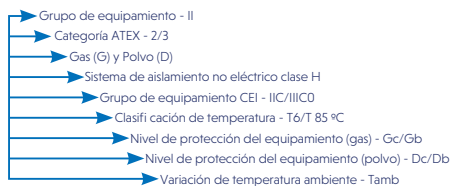

Formación de chispas

Existe un mayor peligro de ignición cuando ciertos emparejamientos de materiales chocan, a saber, acero no resistente a la corrosión o hierro fundido contra aluminio, magnesio o aleaciones pertinentes. Esto se aplica especialmente en el caso de óxido u óxido de superficie. Por lo tanto, al ensamblar el producto e insertar los componentes de sujeción, estos deben estar libres de óxido y desechos de cualquier tipo. Como se indicó anteriormente, se debe tener cuidado para garantizar que la grúa pórtico se maneje de manera adecuada, que nunca se derribe y que se coloque con cuidado en el suelo.

- Para las aplicaciones de la zona 2, la altura del producto no debe ajustarse mediante el mecanismo de trinquete y/o rueda dentada dentro de esas zonas
- REID recomienda el uso de herramientas resistentes a la corrosión al ensamblar el producto para evitar la posibilidad de que se produzcan chispas

Electricidad estática

Para las aplicaciones de la zona 2, existe el riesgo potencial de que la acumulación de electricidad estática provoque una chispa de incentivo. Aunque el riesgo de tal ignición es improbable, el producto debe conectarse a tierra durante el ensamblaje y el uso. Esto puede lograrse conectando un cable de tierra a un lugar conveniente en las partes metálicas tanto del producto como del carro.

Inspección, mantenimiento y reparación

Se debe prestar especial atención a los depósitos de polvo en la estructura, sobre todo en las zonas en que los perfiles entran en contacto, y se debe limpiar y tener cuidado de no aplicar materiales que puedan crear cargas electrostáticas. Además, los rodamientos de los rodillos y ruedas del carro deben ser revisados para asegurar que giran libremente.

La estructura está construida predominantemente de aluminio que no se oxida. Sin embargo, hay componentes de acero que se utilizan en todas partes. Estos son: sujetadores, ruedas, eslabón maestro, rodillos de carro, producto de engranaje de ajuste de altura del marco en A (si está instalado) y el trinquete de ajuste de altura (si está instalado).

Cuando haya indicios de depósitos de óxido en la estructura de aluminio, debe limpiarse como arriba y, cuando haya indicios de óxido en un componente de acero, ese componente debe retirarse del uso y la estructura no debe utilizarse hasta que se instale un sustituto.

Si se utiliza el producto en atmósferas explosivas, además de la información de inspección y mantenimiento regular mencionada anteriormente, deben seguirse estas instrucciones adicionales:

- Las inspecciones deben ser instigadas por el usuario antes de cada uso si se utiliza en una atmósfera potencialmente explosiva
- Las inspecciones y el mantenimiento deben realizarse a una distancia segura de una atmósfera explosiva

► Instrucciones de ensamblaje

La **PORTAGANTRY** y sus componentes se describen en la siguiente imagen.

Se debe usar un equipo de protección personal adecuado: ► **Guantes** ► **Calzado de seguridad** ► **Casco protector**





Juego de herramientas de grúa pórtico (suministrado como opción):

- Mango de trinquete de 1/2" cuadrada
- Llave hexagonal de 3/16"
- Llave de vaso de 1"
- Kit de correas
- Llave combinada de 1"
- Dispositivo de tracción
- Llave Allen serie larga de 3/16"

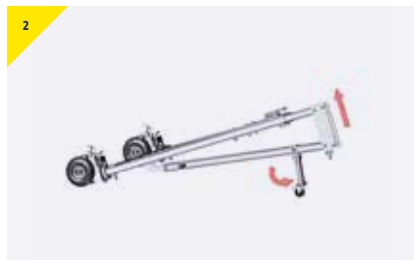

- Eleve el marco en A y despliegue la pata de la rueda de montaje. Esto permitirá que el marco en A descansen entre la pata de montaje de la rueda y las ruedas neumáticas.

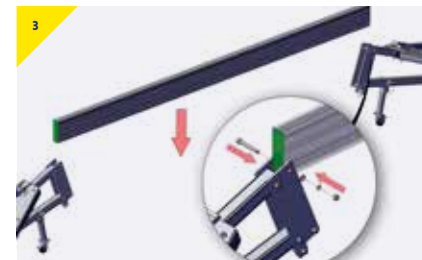

- Disponga los dos marcos en A a la distancia de una viga en una superficie plana, alineados entre sí. Disponga un extremo de la viga al agujero del perno trasero situado en la placa lateral e inserte un perno, repita el procedimiento en el marco en A. Asegúrese de que el carro esté fijado y bloqueado a la viga antes de fijar la viga a los marcos.



- Fije las correas de longitud necesarias (puede encontrar kits de correas en REID) y un enlace maestro a ambos lados del marco en A para formar una 'V'.



- Fije la correa de extensión al enlace maestro para asegurarse de que el mecanismo de tracción se coloca dentro del espacio de la viga y no debajo del marco en A.



- Coloque el mecanismo de tracción (disponible en REID) entre el enlace maestro y la correa de extensión, y conéctelos. Asegúrese de que el mecanismo de tracción se encuentra alrededor del centro de la viga.

➤ Instrucciones de ensamblaje



Al colocar un dispositivo de levantamiento en la grúa pòrtico, asegùrese de acoplarlo ahora y de frenar el carro con el volante

- Enganche los bloqueos direccionales y active el freno en uno de la grúa pòrtico, las ruedas deben girarse en el sentido que se muestra en las imàgenes.



- Accione el mecanismo de tracci3n y levante el primer marco en A. La pata de ayuda para el montaje puede plegarse una vez el marco en A se levante del suelo para mantener el espacio de trabajo de la viga.



- Inserte los pernos en el marco en A y apriételes para asegurar la viga en su sitio.



- Para montar el segundo marco en A, ponga el freno en el primer marco en A [que està en posici3n] y asegùrese de que el freno del segundo marco en A no estè accionado.



- Vuelva a accionar el mecanismo de tracci3n y levante el segundo marco en A.



- Inserte los pernos en el marco en A y apriételes para asegurar la viga en su sitio.



13

- Retire todas las correas, los enlaces maestros y mecanismos de tracción de la grúa pórtico.



14

- La placa lateral con grillete tiene un punto de tracción con grillete integrado que permite el acople de un sistema de ayuda mecánica, como, por ejemplo, un polipasto de cadena para controlar el movimiento de un carro con carga a lo largo de la viga.

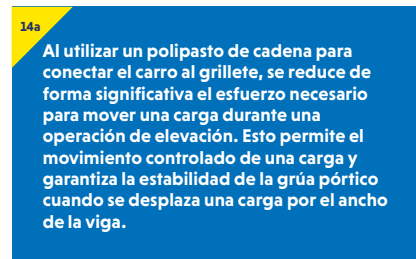

14a

Al utilizar un polipasto de cadena para conectar el carro al grillete, se reduce de forma significativa el esfuerzo necesario para mover una carga durante una operación de elevación. Esto permite el movimiento controlado de una carga y garantiza la estabilidad de la grúa pórtico cuando se desplaza una carga por el ancho de la viga.



15

- Levante la grúa pórtico a la altura necesaria con los accesorios del trinquete.



16

- Antes de proceder a la elevación, asegúrese de que las ruedas están colocadas en perpendicular a la viga y que ha activado los frenos.



17

- Ya puede usar la grúa pórtico.

➤ Ajuste de la altura de la viga

Sistema de trinquete

Se recomienda su uso por dos personas, una en cada marco en A.

Lleve siempre guantes cuando utilice este elemento

- Suelte el trinquete (figura 1). Asegúrese de que el gancho situado en el extremo de la correa del trinquete esté bien encajado en el orificio inferior del montante del marco en A (figura 2)
- Asegúrese de que los frenos de las ruedas estén activados
- Retire el perno inferior de la placa trampa [3.1]
- Tense la correa de trinquete para que soporte el peso del montante/viga [3.2]
- Retire el perno superior de la placa trampa [3.3]
- Accione el trinquete para ajustar la altura a la configuración deseada, asegurándose de que los orificios de los pernos estén alineados como en la figura 5
- Vuelva a insertar el perno superior y la tuerca/arandela [5.1]
- Retire la correa tensada [5.2], vuelva a insertar el perno inferior y asegúrelo [5.3]
- Repita el procedimiento en el segundo marco en A, asegurándose de que los montantes del pórtico estén verticales y la viga horizontal
- Compruebe que todos los pernos del pórtico están suficientemente sujetos asegurándose de que todas las arandelas elásticas están completamente presionadas

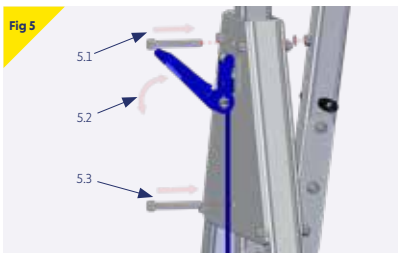
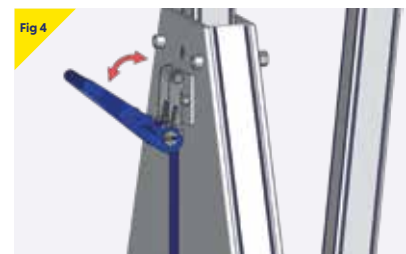
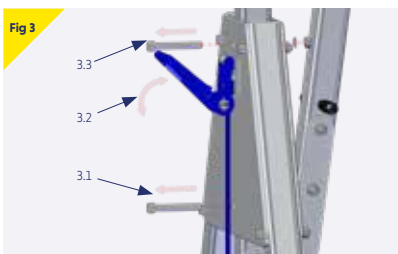
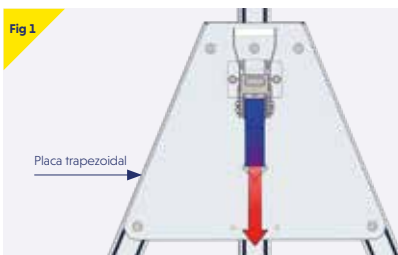

Variantes y opciones

Placas de mejilla con grillete

La placa de mejillas con punto de tracción de grillete ofrece una ayuda mecánica para mover la carga a lo largo de la viga de forma controlada

Para esta operación se requiere un bloque de cadena con una capacidad mínima de 550lb.

Notas para un funcionamiento correcto

- Asegúrese de que el bloque de cadena está sujeto al grillete de la placa de la mejilla y al eslabón maestro del carro
- El movimiento de la carga debe realizarse desde el centro de la viga hasta el bastidor en A donde está sujeto el bloque de cadena
- La cadena de carga permitirá el movimiento del carro, controlado por el operario mediante la cadena manual del bloque
- Si es necesario mover la carga en ambas direcciones a lo largo de la viga, se puede añadir un segundo polipasto de cadena en la placa de la mejilla opuesta con grilletes

Configuraciones personalizadas

En el caso de los sistemas personalizados, puede facilitarse información adicional sobre el montaje y el funcionamiento, según sea necesario.

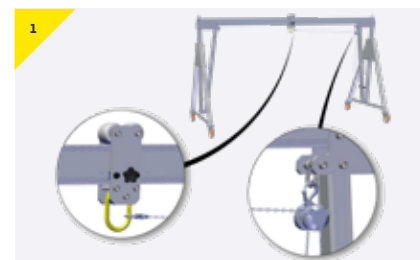

- Conecte el bloque de cadena al grillete de la placa de la mejilla como se muestra
- Suelte la cadena de carga hasta alcanzar el eslabón maestro del carro, conectando el gancho como se muestra



- Accionar el bloque de cadena para desplazar el carro a lo largo de la viga

> Dimensiones

PORTAGANTRY™

- A** Longitud del brazo pescante
- B** Ajuste del brazo pescante
- C** Claro margen de funcionamiento
- D** Altura hasta la argolla de levantamiento
- E** Incremento de altura
- F** Altura hasta la parte superior del brazo pescante
- G** Ancho
- H** Altura hasta la parte superior del rodillo

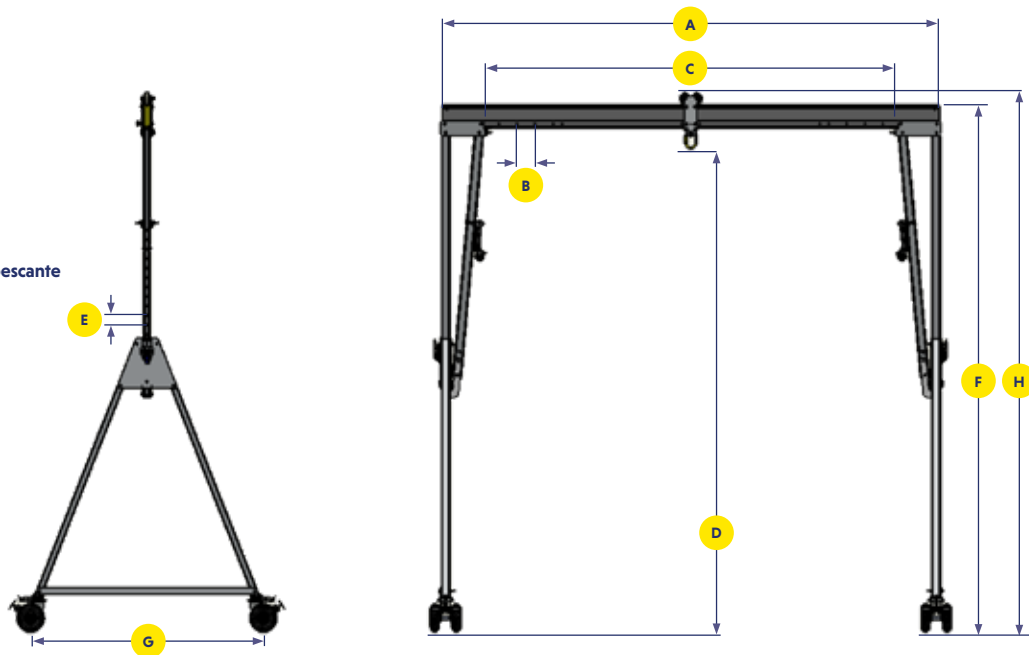

Ajuste de la altura del brazo pescante

La altura de cada brazo pescante de la grúa pórtico se ajusta fácilmente mediante la liberación de 2 pernos en cada montante y se puede izar fácilmente y con seguridad a su posición en incrementos de 4", dependiendo del producto.

Opciones de brazo pescante

Longitud estándar de la travesa A (mm) (luz de trabajo libre C = A - 40½")

	10	13	15	18	19	27	
Capacity [lb]	A (in)	9'10"	12' 10"	15'	18' ½"	19' 8½"	27' 6½"
	C min (in)	5'1¾"	6' 10¼"	6' 4½"	9' 5"	11' ¾"	18' 11¾"
	C max (in)	6'5½"	9' 5¾"	11' 7¼"	14' 8"	16' 3¼"	24' 2¼"
	4400	49	64	75	114	205	286
	6600	49	81	95	187	205	286

Peso de los brazos pescante [lb]

*La luz libre de servicio para vigas de sección D es C = A - 40".

Para garantizar la estabilidad de la estructura, el vano operativo de la viga debe ser igual o superior a la distancia entre las ruedas del bastidor en A.

Opciones de marco

Dimensiones detalladas

Código del producto	Dmáx	E	Dmin	Fmáx	Hmáx	Hmin	G	Peso del marco en A (libras) (aprox.)	Tamaño del rodillo del carro	Diámetro de la rueda
	Altura hasta la argolla de levantamiento	Incremento de altura	Altura hasta la argolla de levantamiento	Altura hasta la parte superior del brazo pescante	Altura hasta la parte superior del rodillo	Altura hasta la parte superior del rodillo	Ancho			
US-PGAS04400I-PN	10' 10¼"	10 x 4"	7' 6¾"	11' 11¼"	12' 2½"	8' 11"	6' 8"	207	3¼"	1' ½"
US-PGAS04400TC1-PN	19' 5"	18 x 4"	13' 6"	20' 7¼"	20' 10½"	14' 11½"	9' 11¼"	321	3¼"	1' ½"
US-PGAS04400TC3-PN	16' 9¼"	12 x 4"	12' 10"	17' 11½"	18' 2¾"	14' 3½"	9' 4¼"	297	3¼"	1' ½"
US-PGAS04400T-PN	13' 9¼"	12 x 4"	9' 10"	14' 10¼"	15' 1½"	11' 2¼"	7' ¾"	220	3¼"	1' ½"
US-PGAS06600I-PN	10' 10¾"	12 x 4"	7' 6¾"	11' 11¼"	12' 2½"	8' 11"	6' 8"	257	3¼"	1' ½"
US-PGAS06600TC2-PN	18' 6¼"	16 x 4"	13'3¼"	19' 7¼"	19' 10½"	14' 7½"	9' 11¾"	310	3¼"	1' ½"
US-PGAS06600TC3-PN	16' 9¼"	12 x 4"	12' 10"	17' 11½"	18' 2¾"	14' 3½"	9' 4¼"	297	3¼"	1' ½"
US-PGAS06600T-PN	13' 9¼"	12 x 4"	9' 10"	14' 10¼"	15' 1½"	11' 2¼"	7' ¾"	284	3¼"	1' ½"

Las dimensiones de basan en el carro de enlace maestro estándar.

➤ Calidad y seguridad

Regulaciones

Este producto cumple con lo siguiente:

- ANSI Z359.18-2017
- Directiva ATEX - 2014/34/UE
- Directiva de máquinas 2006/42/CE
- Reglamento de EPI (UE) 2016/425
- Reglamento de 1998 sobre la provisión y utilización de equipos de trabajo (S.I. 1998 n°. 2306)
- Reglamento sobre operaciones de levantamiento y equipo de levantamiento de 1998 (S.I. 1998 n°. 2307)
- Es esencial que se cumplan las normas de seguridad del país respectivo para el uso de equipos de levantamiento manual

Acreditaciones

La calidad y la seguridad están centradas en el espíritu de REID Lifting donde nos comprometemos a mantener los más altos estándares. Teniendo esto en cuenta, hemos emprendido acreditaciones externas para asegurarnos de mantenernos centrados en lo que es importante para nuestros clientes y usuarios, y adelantarnos a las tendencias y desarrollos del mercado

REID Lifting es objeto de una auditoría continua por parte de Lloyds Register Quality Assurance (LRQA) para la aprobación de su Producto de Gestión Integrada que combina la gestión de productos de calidad, las cuestiones ambientales y las prácticas de salud y seguridad dentro de la empresa

- ISO 9001:2015 - Producto de gestión de la calidad que evalúa la capacidad de una organización para proporcionar de forma consistente productos que cumplan con los requisitos de los clientes y las regulaciones aplicables y tiene como objetivo mejorar la satisfacción del cliente
- ISO 14001:2015 - Especifica los requisitos para implementar productos de gestión ambiental en todas las áreas de la organización
- ISO 45001 - Sistema de gestión de seguridad y salud

- Membresía LEEA - REID Lifting es miembro de pleno derecho de la Lifting Equipment Engineers Association (Asociación de Ingenieros de Equipos de Levantamiento) (membresía LEEA 000897). REID Lifting se ajusta a los objetivos principales de la asociación, que es lograr los más altos estándares de calidad e integridad en las operaciones de los miembros. Las calificaciones de ingreso son exigentes y se aplican estrictamente a través de auditorías técnicas basadas en los requisitos técnicos para los miembros

Conformité Européenne [CE] y UK Conformity Assessed [UKCA]

Los productos de REID Lifting han sido diseñados, probados y verificados (según corresponda) por la Conformité Européenne y la UK Conformity Assessed. Esto certifica que los productos de REID Lifting cumplen con las exigencias de las directivas y los reglamentos europeos y británicos sobre requisitos de salud y seguridad. La prueba de tipo CE para este dispositivo ha sido realizado por SGS United Kingdom Ltd, 202b, Worle Parkway, Westonsuper-Mare, BS22 6WA, Reino Unido (organismo CE n.º 0120) de conformidad con el Módulo B del Reglamento de EPI. El sistema de garantía de calidad de la CE para este dispositivo ha sido llevado a cabo por SGS Fimko Oy, Takomotie 8, FI-00380 Helsinki, Finlandia (organismo CE n.º 0598) y SGS United Kingdom Ltd, 202b, Worle Parkway, Westonsuper-Mare, BS22 6WA, Reino Unido (organismo CE n.º 0120) de conformidad con el Módulo B del Reglamento de EPI (UE) 2016/425 y su incorporación a la legislación británica y modificaciones.

Pruebas

Las pruebas y la revisión de los archivos técnicos son parte integral de nuestro proceso de diseño y fabricación. La verificación externa de los productos se lleva a cabo, cuando procede, utilizando organismos notificados aprobados por el gobierno.

Todos los productos han sido probados exhaustivamente. Cada sistema se suministra con un certificado de conformidad y un registro individual de examen o prueba exhaustiva.

Idioma

Es esencial para la seguridad del usuario que si este producto se revende fuera del país de destino original, el revendedor proporcione instrucciones de uso, mantenimiento, inspección y reparación en el idioma del país en que se utilizará.

DPI del producto

Los derechos de propiedad intelectual se aplican a todos los productos de REID Lifting Ltd.

Hay patentes vigentes, o pendientes, para:

PORTAGANTRY® | **PORTAGANTRY RAPIDE®** |
PORTADAVIT QUANTUM® | **TDAVIT®**

Todos los nombres de los productos son marcas comerciales de REID Lifting Ltd:

PORTAGANTRY® | **PORTAGANTRY RAPIDE®** |
PORTADAVIT® | **PORTABASE®** | **TDAVIT®** |
PORTAQUAD®

> Clave de etiquetado del producto

Etiquetas de seguridad



Inserte y asegure el perno antes de cargar el sistema.



Inserte el perno de retención y encájelo completamente antes de cargar el sistema.



Inserte el pasador de horquilla y sujételo con la pinza antes de cargar el sistema.



Solo punto de sujeción.



Lea los manuales de instrucciones antes de usar el sistema.



Asegúrese de que el pasador está completamente encajado.

Etiquetas de serie

1. Nombre del producto
2. Número de serie
3. WLL
4. Año de fabricación
5. Normas
6. ATEX
7. Momento máx.



El sistema no es apto para aplicaciones de protección de caídas.



x1

El sistema es apto para aplicaciones de protección de caídas. Especifique el número de usuarios. Peso máximo: 330lb.

Etiquetado de productos

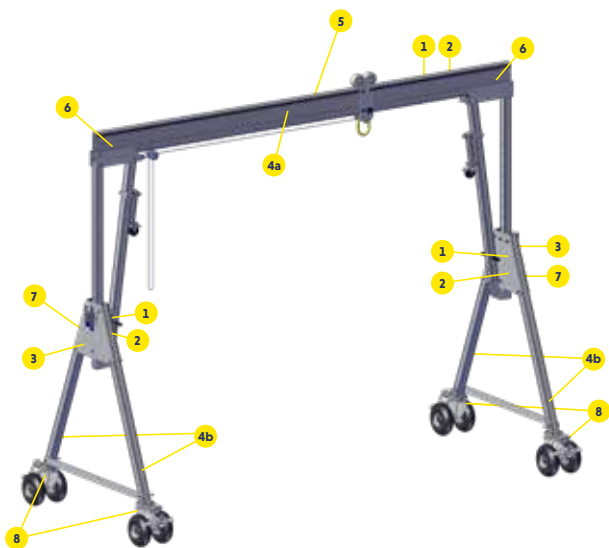

Etiquetado de productos

Las siguientes etiquetas deben estar presentes en el producto y deben ser legibles.

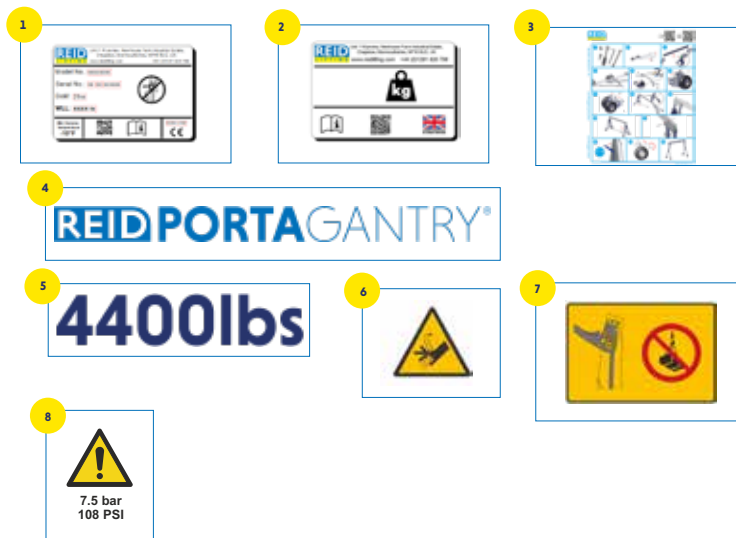

➤ Registro de inspección



Marcado

Las etiquetas de serie indican:

- El número de identificación del producto
- El número de serie único del producto
- Capacidad de carga (WLL) del dispositivo
- El año de fabricación
- Las normas para las que el dispositivo está aprobado
- La clasificación ATEX del producto (si es aplicable)
- Marcado CE

Introduzca aquí los datos de los números de serie del producto:

Historial de exámenes periódicos y reparaciones

Fecha	Inspeccionado por	Pasa/No pasa	Comentarios	Medidas correctoras

Contáctenos

REID Lifting Inc, USA

7900 International Drive,
Suite 300,
Bloomington,
MN 55425
EE.UU.

- > +1-(888)-721-6411
- > info@reidlifting.com
- > us.reidlifting.com

Toda la información aquí contenida está protegida por los derechos de autor de REID Lifting Ltd. Todos los nombres de empresas y productos están protegidos por la marca y el nombre comercial y todos los de REID Lifting Ltd. Los derechos de propiedad intelectual de los productos están protegidos por patentes, patentes pendientes y/o derechos de diseño.



Impreso con procesos y materiales respetuosos con el medio ambiente.